

KLEID & TUNIKA ROBE & TUNIQUE DRESS & TUNIC VESTIDO & TÚNICA

AB: normal weit, semi-ajusté, semi-fitted, semi-ajustado

Größen Sizes	Tailles Tallas	Eur	114 cm								140 cm							
			44	46	48	50	52	54	56	58	44	46	48	50	52	54	56	58
A	m		3,40	3,40	3,40	3,40	3,50	3,50	3,85	3,85	2,80	2,80	2,80	3,25	3,25	3,30	3,30	
A	Futter, Doublure, Lining, Forro	m	1,30	1,30	1,30	1,65	1,65	1,65	1,75	1,75	1,20	1,20	1,20	1,35	1,35	1,35	1,35	
B I	m		2,15	2,20	2,20	2,50	2,55	2,55	2,65	2,65	1,80	1,80	1,80	1,90	1,90	2,15	2,20	
B II	m		0,65	0,65	0,65	0,65	0,65	0,65	0,65	0,65	0,65	0,65	0,65	0,65	0,65	0,65	0,65	

▶ mit Richtung avec sens with nap con dirección

★ ohne Richtung sans sens without nap sin dirección

Sämtliche Modelle stehen unter Urheberschutz, gewerbliches Nacharbeiten ist nicht gestattet.

All models are copyrighted. Reproduction for commercial purposes is not allowed.

Tous les modèles sont sous la protection des droits d'auteur, leur reproduction à des fins commerciales est strictement interdite.

Para todos los modelos se reservan los derechos de autor, está prohibida la reproducción con fines comerciales



rechte Stoffseite • right side • endroit • goede kant • diritto della stoffa • lado derecho de la tela • tygets räta • stoffets retside • лицевая сторона



linke Stoffseite • wrong side • envers verkeerde kant • rovescio della stoffa • lado revés de la tela • tygets aviga • stoffets vrangside • изнаночная сторона

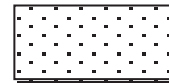

Einlage • interfacing • triplure • tussenvoering • rinforzo • entreteleta • mellanlägg • indlæg • прокладка

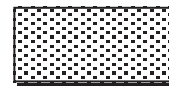

Futter • lining • doublure • voering fodera • forro • foder • fór • подкладка

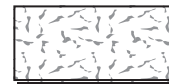

Volumenvlies • batting • vlieseline gonflante • volumevlies • fliselina ovattata • entreteleta de relleno • polyestervlieselin • volumenvlies • ВОЛЮМЕНФЛИЗ

Leichte Wollstoffe, Krepstoffe
Lightweight wools, crepe fabric
Lainage léger, crêpe
Lichte wollen stoffen, crêpestoffen
Fresco lana, crespò
Tejidos ligeros de lana, géneros de crep
Lätta ylletyger, kräpptyger
Lette uldstoffer, crepe-stoffer
Легкая шерсть, креп

AB: Einlage • Interfacing • triplure • tussenvoering • rinforzo • entreteleta • mellanlägg • indlæg • прокладка
A: 90 cm x 50 cm
B: 90 cm x 20 cm

nahtverdeckt • invisible • pose invisible • naadriitsslutning • a spirale lunga • costura oculta • dolt sömblixtlås • sömblixtlås • Потайная

A: Zierverschluss 4 x • Decorative fasteners 4 x • Boucles de fermeture décoratives 4 x • Sierslutning 4 x • Chiusura decorativa 4 x • Cierre de adorno 4 veces • Dekorknåpning 4 x • Pyntelukning 4 x • декоративная застежка-молния 4 x

60 cm

A

78 cm

B

87 - 91 cm

© by Verlag Aenne Burda GmbH & Co. KG, Hubert-Burda-Platz 2, 77652 Offenburg, Germany

EINLAGE • INTERFACING • TRIPLURE • TUSSENVOERING • RINFORZO • ENTRETELETA • MELLANLÄGG • INDLÆG • ПРОКЛАДКА

AB 12

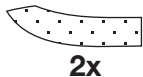

A 1

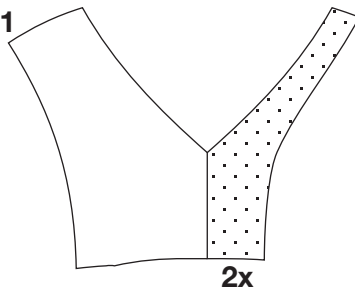

B 13

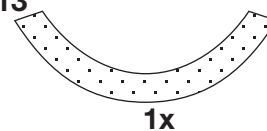

1

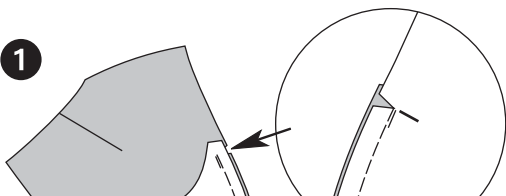

2

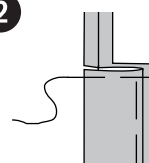

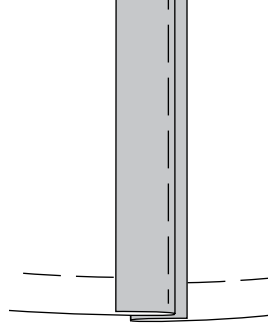
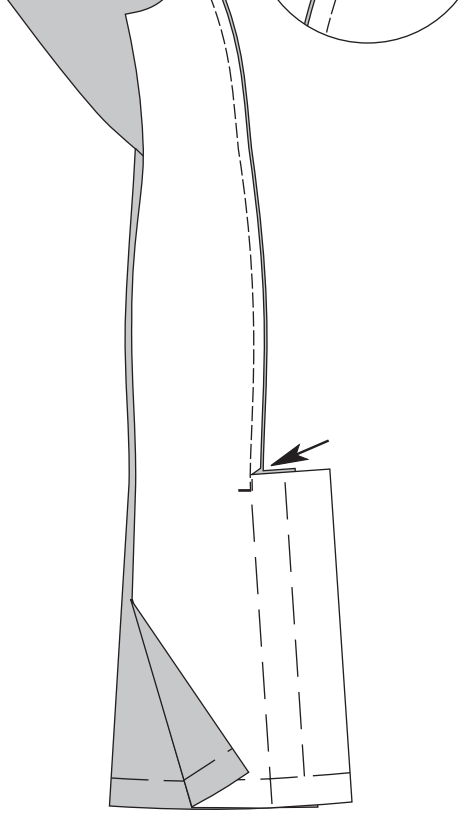

2a

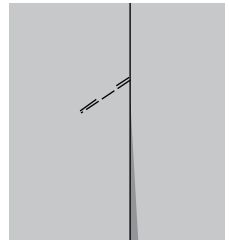

3

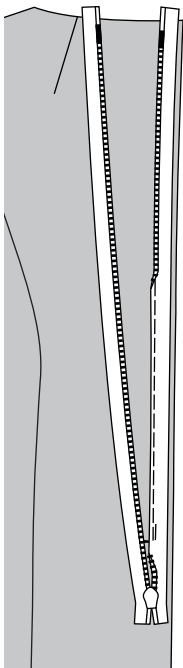

3a

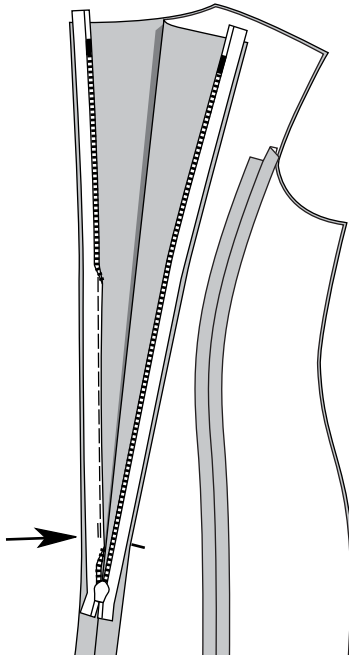

4

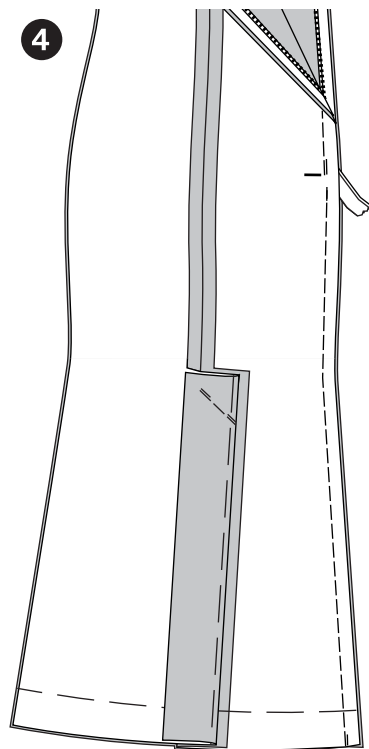

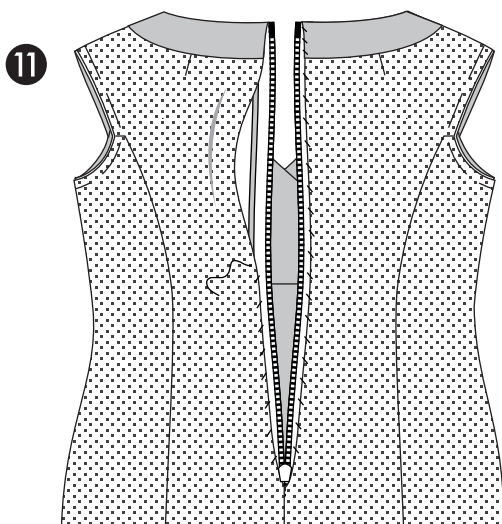
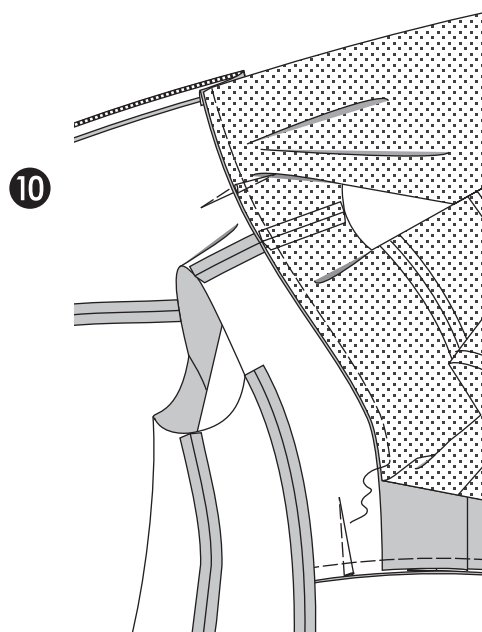
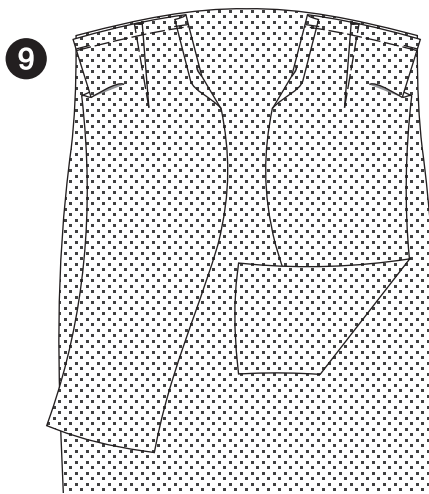
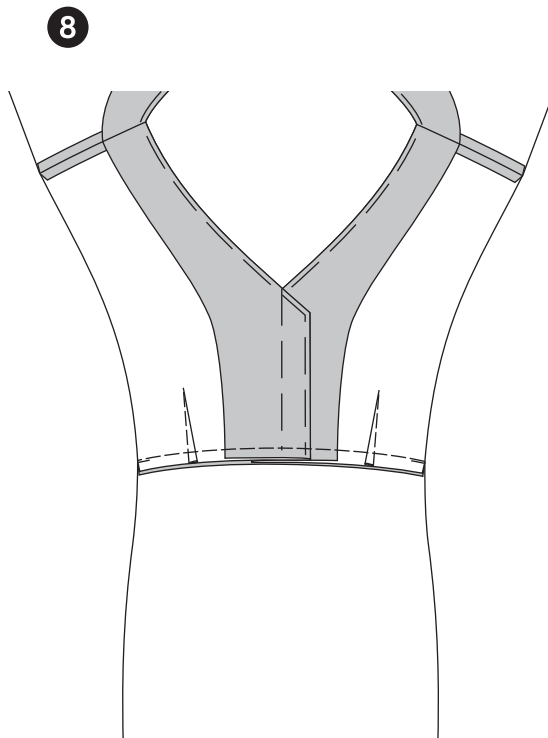
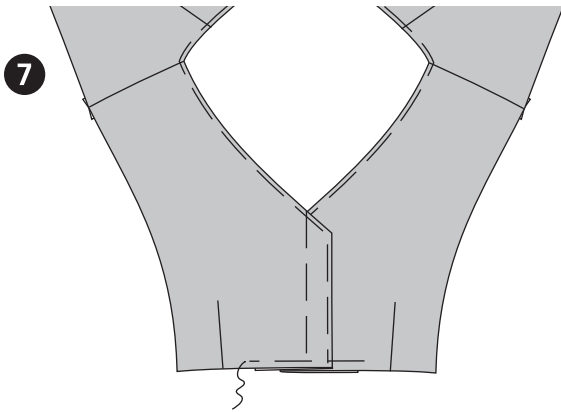
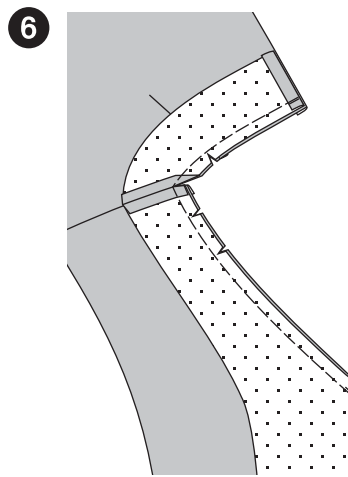
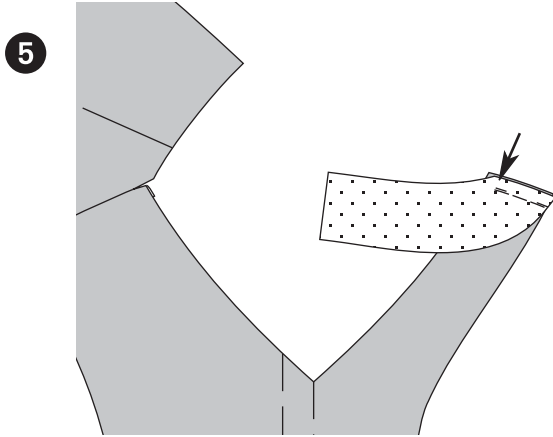

12

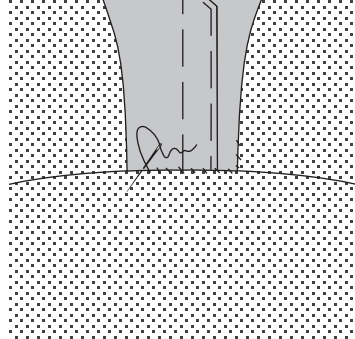
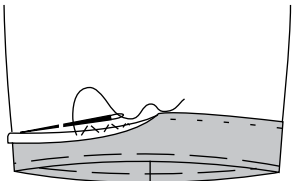

13

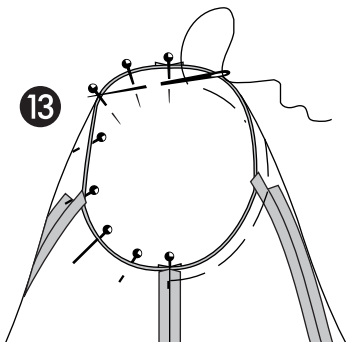

14

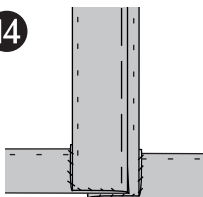

15

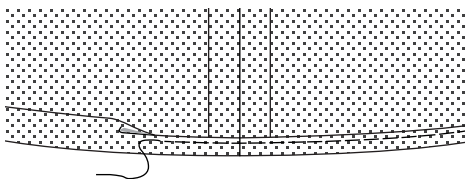

16

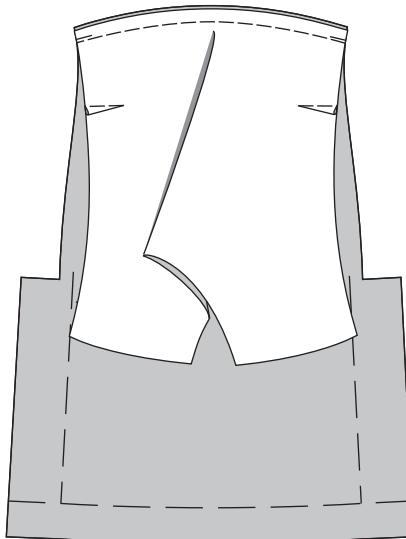

17

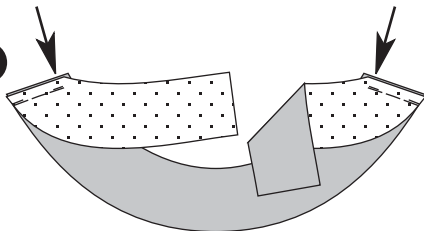

18

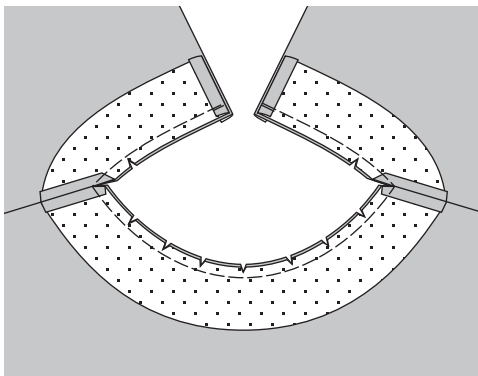

18a

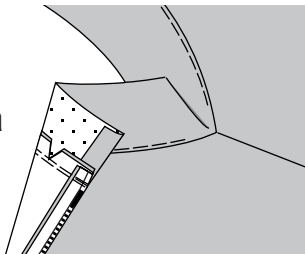

DEUTSCH

SCHNITTEILE:

- A 1 Mittl. oberes Vorderteil 2x
 - A 2 Mittl. unteres Vorderteil 1x
 - A 3 Seitl. Vorderteil 2x
 - A 4 Mittl. Rückenteil 2x
 - A 5 Seitl. Rückenteil 2x
 - B 6 Mittl. oberes Vorderteil 1x
 - B 7 Mittl. unteres Vorderteil 1x
 - B 8 Seitl. Vorderteil 2x
 - B 9 Mittl. Rückenteil 2x
 - B 10 Seitl. Rückenteil 2x
 - A B 11 Ärmel 2x
 - A B 12 Rückw. Besatz 2x
 - B 13 Vord. Besatz 1x
- Futterteile:
- A 14 Mittl. oberes Vorderteil 2x
 - A 15 Mittl. Rückenteil 2x

DIE ZUSCHNEIDEPLÄNE SIND AUF DEM SCHNITTBogen

PAPIERSCHNITTEILE VORBEREITEN

Suchen Sie Ihre Schnittgröße nach der Burda-Maßtabelle auf dem Schnittbogen aus: Kleider, Blusen, Jacken und Mäntel nach der Oberweite, Hosen und Röcke nach der Hüftweite. Ändern Sie, wenn nötig, den Papierschnitt um die Zentimeter, um die Ihre Maße von der Burda-Maßtabelle abweichen.

AB

Schneiden Sie vom Schnittbogen für das KLEID A Teile 1 bis 5, 11, 12, 14 und 15, für die TUNIKA B Teile 6 bis 13 in Ihrer Größe aus.

Gr. 46 bis 58:

In Teil 1 die Anstoßlinie für die Zierverschlüsse einzeichnen: die oberste im gleichen Abstand zur Ausschnittkante wie bei Gr. 44, die unterste gilt für alle Größen, die restl. in gleichmäßigem Abstand.

SCHNITT VERLÄNGERN ODER KÜRZEN

Unser Schnitt ist für eine Körpergröße von 168 cm berechnet. Wenn Sie größer oder kleiner sind, können Sie den Schnitt an den eingezeichneten Linien „hier verlängern oder kürzen“ Ihrer Größe anpassen. So bleibt die Passform erhalten.

➔ Verändern Sie immer alle Teile an der gleichen Linie um den gleichen Betrag.

So wird es gemacht:

Schneiden Sie die Schnittteile an den vorgegebenen Linien durch.

Zum Verlängern schieben Sie die Teile so weit wie nötig auseinander.

Zum Kürzen schieben Sie die Schnittkanten so weit wie nötig übereinander. Die seitl. Kanten ausgleichen.

ZUSCHNEIDEN

STOFFBRUCH (---) bedeutet: Hier ist die Mitte eines Schnittteils aber auf keinen Fall eine Kante oder Naht. Das Teil wird doppelt so groß zugeschnitten, dabei bildet der Stoffbruch die Mittellinie.

Schnittteile mit unterbrochener Konturlinie auf dem Zuschneideplan werden mit der bedruckten Seite nach unten auf den Stoff gelegt.

Die Zuschneidepläne auf dem Schnittbogen zeigen die Anordnung der Schnittteile auf dem Stoff.

B Stoff I und Stoff II
Teil 7 aus Stoff II, alle anderen Teile aus Stoff I zuschneiden.
➔ Siehe Zuschneidepläne auf dem Schnittbogen.

AB

Bei einfacher Stofflage die Schnittteile auf die rechte Seite stecken. Bei doppelter Stofflage liegt die rechte Seite innen. Teile auf die linke Seite stecken. Die Teile, die auf dem Zuschneideplan über dem

ENGLISH

PATTERN PIECES

- A 1 Upper center front 2x
 - A 2 Lower center front 1x
 - A 3 Side front 2x
 - A 4 Center back 2x
 - A 5 Side back 2x
 - B 6 Upper center front 1x
 - B 7 Lower center front 1x
 - B 8 Side front 2x
 - B 9 Center back 2x
 - B 10 Side back 2x
 - A B 11 Sleeve 2x
 - A B 12 Back facing 2x
 - B 13 Front facing 1x
- Lining pieces:
- A 14 Upper center front 2x
 - A 15 Center back 2x

SEE PATTERN SHEET FOR CUTTING LAYOUTS

PREPARING PATTERN PIECES

Choose your size according to the Burda size chart: dresses, blouses, jackets, and coats according to your bust measurement and pants and skirts according to your hip measurement. Adjust the pattern pieces, if necessary, by adding or subtracting the number of inches (cm) that your measurements differ from the measurements given in the Burda size chart.

AB

Cut out the following pattern pieces in the required size: for the DRESS, view A, pieces 1 to 5, 11, 12, 14, and 15 and for the TUNIC, view B, pieces 6 to 13.

Sizes 20 to 32 (46 to 58):

On pattern piece 1, mark placement lines for the decorative fasteners: Mark upper line the same distance from neck edge as marked for size 18 (44). The lower line applies for all sizes. Mark the remaining lines between upper and lower lines, evenly spaced.

LENGTHENING OR SHORTENING PATTERN

Our pattern is calculated for a height of 5 feet, 6 inches (168 cm). If you are taller or shorter, you can adjust the pattern to fit your size at the lines marked "lengthen or shorten here". This ensures proper fit.

➔ Make sure that you adjust all pieces of one model by the same amount at the same lines.

How to lengthen or shorten pattern pieces:

Cut pattern pieces along the marked lines.

To lengthen, slide the two halves of the pattern piece as far apart as necessary.

To shorten, overlap the two halves of the pattern piece as far as necessary. Even out side edges.

CUTTING

FOLD (---) means: Here is the center of a pattern piece, but in no case a cut edge or a seam. The piece should be cut double, with the fold line forming the center line.

Pattern pieces that are outlined with a broken line in the cutting layout are to be placed face down on the fabric.

The cutting layouts on the pattern sheet show how the paper pattern pieces should be placed on the fabric.

B Fabric I and fabric II
Cut piece 7 from fabric II. Cut all remaining pieces from fabric I.
➔ See the cutting layouts on the pattern sheet.

AB

For a single layer of fabric, pin pattern pieces to the right side of the fabric. For a double layer of fabric, the right side is facing in. Pin pattern pieces to the wrong side of the fabric. The pieces which are

FRANÇAIS

PIECES DU PATRON:

- A 1 Milieu devant supérieur, 2x
 - A 2 Milieu devant inférieur, 1x
 - A 3 Côté devant, 2x
 - A 4 Milieu dos, 2x
 - A 5 Côté dos, 2x
 - B 6 Milieu devant supérieur, 1x
 - B 7 Milieu devant inférieur, 1x
 - B 8 Côté devant, 2x
 - B 9 Milieu dos, 2x
 - B 10 Côté dos, 2x
 - A B 11 Manche, 2x
 - A B 12 Parementure dos, 2x
 - B 13 Parementure devant, 1x
- Pièces de la doublure:
- A 14 Milieu devant supérieur, 2x
 - A 15 Milieu dos, 2x

LES PLANS DE COUPE SE TROUVENT SUR LA PLANCHE A PATRONS

LA PRÉPARATION DU PATRON

Choisissez la taille du patron sur le tableau des mesures Burda: d'après le tour de poitrine pour les robes, chemisiers, vestes et manteaux, d'après le tour des hanches pour les pantalons et les jupes. Si nécessaire, ajoutez ou retranchez les centimètres qui manquent ou qui sont superflus par rapport aux mesures du tableau.

AB

Découpez de la planche à patrons pour la ROBE A: les pièces 1 à 5, 11 et 12, ainsi que 14 et 15, pour la TUNIQUE B: les pièces 6 à 13, sur le contour correspondant à la taille choisie.

Tailles 46 à 58

Sur la pièce 1, tracez les lignes de position pour les boucles de fermeture: placez la boucle supérieure à la même distance de l'encolure que pour la t. 44; la position de la boucle inférieure est la même pour toutes les tailles; répartissez les autres boucles à intervalles réguliers.

RALLONGER OU RACCOURCIR LE PATRON

Ce patron est construit pour une stature de 168 cm. Si vous êtes plus grande ou plus petite, modifiez le patron aux lignes signalées par la mention „rallonger ou raccourcir ici“ afin d'en préserver le tombant.

➔ Modifiez toujours toutes les pièces à la même ligne en ajoutant ou en retranchant le même nombre de centimètres.

Voici comment procéder:

scindez les pièces aux lignes indiquées.

Pour rallonger, écartez les bords des pièces selon la valeur à ajouter.

Pour raccourcir, faites chevaucher les bords des pièces selon la valeur à retrancher. Rectifiez la ligne des bords latéraux.

LA COUPE DU TISSU

PLIURE DU TISSU (---): c'est la ligne médiane d'une pièce et en aucun cas un bord ou une couture. La pièce coupée dans le tissu aura le double de surface et la ligne de pliure sera la ligne milieu.

Si, sur le plan de coupe, la pièce est tracée avec une ligne discontinue, placez la face imprimée du papier dessous, contre le tissu.

Les plans de coupe de la planche à patrons indiquent comment disposer les pièces en papier sur le tissu.

B
Coupez la pièce 7 dans le tissu II, toutes les autres pièces dans le tissu I.
➔ Se baser sur le plan de coupe de la planche à patrons.

AB

Epinglez les pièces sur l'endroit du tissu déplié pour les couper dans l'épaisseur simple du tissu, sur l'envers du tissu plié en deux pour les couper dans l'épaisseur double. Endroit et envers sont indiqués dans l'épaisseur

ke Seite stecken. Die Teile, die auf dem Zuschneideplan über dem Stoffbruch liegen, zuletzt bei einfacher Stofflage zuschneiden.

NAHT- UND SAUMZUGABEN müssen zugegeben werden:

4 cm Saum und Ärmelsaum, **1,5 cm** an allen anderen Kanten und Nähten.

Mit Hilfe von BURDA Kopierpapier die Schnittkonturen (Naht- und Saumlinien) und die in den Teilen eingezeichneten Linien und Zeichen auf die linke Stoffseite übertragen. Eine Anleitung finden Sie in der Packung.

EINLAGE

Einlage laut Zeichnungen zuschneiden und auf die linke Stoffseite bügeln. Schnittkonturen auf die Einlage übertragen.

A FUTTER

Futter nach den Teilen 2, 3, 5, 14 und 15 zuschneiden. Das Futter endet oberhalb der Schlitzte.

➔ Siehe Zuschneidepläne auf dem Schnittbogen.

Naht- und Saumzugaben müssen zugegeben werden:

1,5 cm an allen Kanten und Nähten.

Schnittkonturen auf die Futterteile übertragen.

NÄHEN

Beim Zusammennähen liegen die rechten Stoffseiten aufeinander.

Alle Linien in den Schnittteilen mit Heftstichen auf die rechte Stoffseite übertragen.

A KLEID

Schulterabnäher der mittl. Rückenteile steppen und zur rückw. Mitte bügeln.

Rückw. Teilungsnahte / Schlitzte

1 Seitl. Rückenteile rechts auf rechts auf die mittl. Rückenteile legen, Teilungsnahte heften (Nahtzahl 3) und von oben bis zum Schlitzzeichen steppen. Nahtenden sichern. Zugaben der seitl. Rückenteile am Besatzende bis dicht zur Stepplinie einschneiden (Pfeil unten). Zugabe der mittl. Rückenteile am Querstrich 3 bis dicht zur Stepplinie einschneiden (Pfeil oben).

2 Zugaben und Schlitzbesätze versäubern. Zugaben auseinanderbügeln, Schlitzbesätze in die mittl. Rückenteile bügeln. An den seitl. Rückenteilen die Besätze an der UMBRUCHLINIE nach innen umheften, bügeln. Schlitzbesätze oben festheften. Mittl. Rückenteile jeweils wie markiert absteppen, dabei die Schlitzbesätze feststeppen (2a).

Reißverschluss (nahtverdeckt)

Wir haben einen nahtverdeckten Reißverschluss verwendet. Er ist von rechts unsichtbar eingestept.

Der Reißverschluss sollte etwas länger als der Schlitz sein. Er wird eingenäht, bevor die Naht unterhalb des Schlitzes gesteppt wird. Zum Einnähen braucht man ein spezielles Nähfußchen.

Rückw. Kleidkanten versäubern.

3 Reißverschluss öffnen und mit der Oberseite nach unten auf die Nahtzugabe einer Schlitzkante stecken. Die Zähnchen müssen dabei genau auf den markierten Schlitzkanten liegen. Reißverschluss mit einem speziellen Fußchen, dicht neben den Verschlusszähnchen feststeppen. Reißverschluss genauso auf die andere Schlitzkante steppen (3a). Sie steppen an beiden Schlitzkanten jeweils von oben bis zum Schlitzzeichen (Pfeil). Da sich die Zähnchen einrollen, werden sie beim Steppen mit dem Spezialfußchen flach gehalten. Reißverschluss schließen.

Rückw. Mittelnaht

4 Rückenteile rechts auf rechts legen, Mittelnaht von unten so weit wie möglich bis zum Schlitzzeichen steppen. Das Reißverschlussende etwas wegziehen. Nahtenden sichern. Zugaben auseinanderbügeln.

Mittl. obere Vorderteile

Abnäher steppen und zur vord. Mitte bügeln.

pattern pieces to the wrong side of the fabric. The pieces which are shown in the cutting layout extending over the fabric fold should be cut last from a single layer of fabric.

SEAM AND HEM ALLOWANCES must be added:

1½" (4 cm) for hem and sleeve hem and **¾" (1.5 cm)** at all other seams and edges.

Transfer pattern outlines (seam and hem lines) and all other pattern lines and markings to wrong side of fabric pieces, using BURDA dressmaker's carbon paper. Follow instructions included with the carbon paper.

INTERFACING

Cut out interfacing as shown. Iron interfacing pieces to wrong side of corresponding fabric pieces. Transfer pattern outlines to interfacing pieces.

A LINING

Cut out lining using pattern pieces 2, 3, 5, 14, and 15.

The lining ends above the slits.

➔ See the cutting layouts on the pattern sheet.

Seam and hem allowances must be added:

¾" (1.5 cm) at all seams and edges.

Transfer pattern outlines to lining pieces.

SEWING

When stitching, right sides of fabric should be facing.

Hand-baste along all pattern lines to make them visible on right side of fabric.

A DRESS

Stitch **shoulder darts** in center back pieces. Press darts toward center back.

Side back seams / slits

1 Lay side back pieces on center back pieces, right sides facing. Baste side back seams, matching seam numbers (3). Stitch each seam from upper edge to slit mark. Tie-off ends of seams. Clip seam allowances of side backs at ends of facing, close to stitching (lower arrow). Clip seam allowances of center backs at seam number 3, close to stitching (upper arrow).

2 Finish edges of seam allowances and slit facings. Press seams open. Press slit facings toward center backs. On each side back piece, press facing to wrong side, along marked FOLD LINE, baste, and press. Baste upper edges of slit facings in place. Topstitch each center back as marked, thereby catching the slit facings (2a).

Zipper (invisible)

We used an "invisible zipper". It is virtually invisible from the outer side of the garment.

The zipper should be slightly longer than the slit. It is sewn in place before the seam below the zipper slit is closed. A special zipper foot is needed for this type of zipper.

Finish back edges of dress.

3 Open invisible zipper. Pin it to the seam allowances on one slit edge, with the right side of the zipper facing down. The zipper teeth must lie exactly on the marked slit edge. Use a special presser foot for invisible zippers to stitch directly next to the zipper teeth. The zipper teeth tend to roll in. The special presser foot keeps them flat during stitching. Stitch the zipper to the opposite slit edge in the same manner (3a).

On each slit edge, you should stitch from the upper end of the zipper to the slit mark (arrow). Close the zipper.

Center back seam

4 Lay back units together, right sides facing. Stitch center back seam from lower edge to as close to slit marks as possible, turning end of zipper out of the way to do so. Tie-off ends of seam. Press seam open.

Upper center fronts

Stitch **darts** and press darts toward center front.

couper dans l'épaisseur douteuse. En dernier lieu, coupez dans l'épaisseur simple les pièces qui, sur le plan de coupe, dépassent de la pliure.

Il faut ajouter les SURPLUS DE COUTURE et les OURLETS, soit

4 cm pour l'ourlet inférieur et les ourlets de manche, ainsi qu'**1,5 cm** à tous les autres bords et coutures,

Avec le papier graphite Copie-Couture Burda, reportez sur l'envers du tissu les contours du patron (lignes de couture et lignes d'ourlet), ainsi que les lignes et les repères indiqués à l'intérieur des pièces. Une notice explicative est jointe à la pochette.

Coupez et thermocollez l'ENTOILAGE sur l'envers du tissu comme indiqué sur les croquis ci-contre.

Reportez les contours du patron sur l'entoilage.

A DOUBLURE

Coupez les pièces 2, 3, 5, 14 et 15 dans la doublure.

Le bord inférieur de la doublure se place au-dessus des fentes.

➔ Se baser sur les plans de coupe de la planche à patrons.

Il faut ajouter les surplus de couture et d'ourlet, soit **1,5 cm** à tous les bords et coutures.

Reporter les contours du patron sur la doublure.

L'ASSEMBLAGE DES PIÈCES

Pour coudre deux pièces ensemble, superposez-les endroit contre endroit.

Bâtissez toutes les lignes indiquées à l'intérieur des pièces du patron afin qu'elles soient visibles sur l'endroit du tissu.

A ROBE

Piquer les **pincés d'épaule** sur les milieux dos et repasser leur profondeur vers la ligne milieu dos des pièces.

Découpes dos / Fentes d'aisance

1 Poser les côtés dos sur les milieux dos, endroit contre endroit; bâtir les découpes (chiffre repère 3); piquer du haut des pièces jusqu'au repère des fentes. Piquer des points d'arrêt sur les extrémités des fentes. Inciser le surplus de couture des côtés dos au haut des parementures jusqu'à la ligne de piqure (flèche inférieure). Au repère transversal signalé par le chiffre 3, inciser le surplus des milieux dos jusqu'à la ligne de piqure (flèche supérieure).

2 Surfiler les surplus de couture et les parementures de fente. Ecarter le surplus de couture au fer. Repasser les parementures de fente sur les milieux dos. Plier et bâtir la parementure des côtés dos envers contre envers suivant la LIGNE DE PLIURE (*Umbruchlinie*); repasser. Bâtir le bord supérieur des parementures de fente sur les milieux dos. Surpiquer les milieux dos suivant le tracé tout en saisissant les parementures de fente (fig. 2a).

Fermeture à glissière (pose invisible)

Nous avons opté pour une fermeture à glissière dont la pose sera invisible sur l'endroit du vêtement.

Choisir une fermeture à glissière un peu plus longue que la fente. Il faut la coudre en place avant de piquer la couture sous la fente. Son montage nécessite l'utilisation d'un pied presseur particulier. Surfiler les bords de coupe dos de la robe.

3 Ouvrir la fermeture à glissière et, entre les repères de la fente, l'épingler sur le surplus d'un bord, sa face endroit étant placée dessous et sa rangée de maillons étant posée avec minutie sur les lignes qui marquent les bords de la fente. Piquer avec le pied presseur adapté au montage de ce type de fermeture à glissière. Procéder de même pour coudre la fermeture à glissière sur le second bord de fente (fig. 3a). Il faut piquer, à chaque bord, du haut de la fente jusqu'au repère de fente (flèche). Comme la rangée de maillons a tendance à s'enrouler, il faut monter la fermeture à glissière avec le pied presseur adapté qui la maintient bien à plat durant le piquage. Fermer la fermeture à glissière.

Couture milieu dos

4 Superposer les dos endroit contre endroit; piquer la couture milieu à partir du bas de la robe et l'arrêter aussi près que possible du repère de la fente. Relever légèrement l'extrémité de la fermeture à glissière. Piquer des points d'arrêt. Ecarter les surplus de couture au fer.

Milieux devant supérieurs

Piquer les **pincés**; repasser leur profondeur vers la ligne milieu devant des pièces.

Schulternähte

Mittl. obere Vorderteile rechts auf rechts auf die Rückenteile legen, Schulternähte steppen (Nahtzahl 4). **Achtung**, am Halsausschnitt an der Zugabe enden (siehe auch Zeichnung 5). Nahtenden sichern. Zugaben auseinanderbügeln.

Halsausschnitt / Besatz

5 Rückw. Besätze rechts auf rechts auf die angeschnittenen Besätze der mittl. oberen Vorderteile legen, Schulternähte steppen (Nahtzahl 5). **Achtung**, am Halsausschnitt an der Zugabe enden (Pfeil). Nahtenden sichern. Zugaben auseinanderbügeln.

6 Angeschnittene Besätze an der Umbuchlinie nach außen wenden. Besätze rechts auf rechts auf den Ausschnitt heften; Schulternähte treffen aufeinander. Rückw. Besatzkanten einschlagen. Besätze feststeppen. Zugaben zurückschneiden, einschneiden. Besätze nach innen umheften, bügeln.

7 Rechtes Vorderteil Mitte auf Mitte auf das linke Vorderteil legen, untere Kanten aufeinanderheften.

8 Mittl. obere Vorderteile rechts auf rechts auf das mittl. untere Vorderteil legen, Quernaht heften (Nahtzahl 1) und steppen. Zugaben zurückschneiden und nach unten bügeln.

Vord. Teilungsnahte mit Schlitzzen wie bei Text und Zeichnung 1 steppen (Nahtzahl 2). Nähte und Schlitzze und wie bei Text und Zeichnungen 2 bügeln und absteppen.

Seitennähte

Vorderteil rechts auf rechts auf das Rückenteil legen, Seitennähte heften (Nahtzahl 6) und steppen. Zugaben versäubern und auseinanderbügeln.

FUTTER

Abnäher wie am Kleid steppen und bügeln.

Rückw. Teilungsnahte steppen (Nahtzahl 3). Zugaben zurückschneiden, zusammengefasst versäubern und in die mittl. Teile bügeln.

Rückw. Mittelnaht vom Schlitzzeichen bis unten steppen. Zugaben versäubern und auseinanderbügeln, am Schlitz nach innen umbügeln.

Vord. Quernaht

An den mittl. oberen Vorderteilen die Zugabe der vord. Kante jeweils einschlagen.

9 Mittl. obere Vorderteile rechts auf rechts auf das mittl. untere Vorderteil legen, Quernahte steppen (Nahtzahl 1). Zugaben nach unten bügeln.

Vord. Teilungsnahte steppen (Nahtzahl 2). Zugaben zurückschneiden, zusammengefasst versäubern und zur vord. Mitte bügeln.

Schulternähte (Nahtzahl 9) und **Seitennähte** (Nahtzahl 6) steppen. Zugaben zurückschneiden, zusammengefasst versäubern und zu einer Seite bügeln.

10 Futterrückenteil rechts auf rechts auf den rückw. Besatz stecken fortlaufend das mittl. oberen Vorderteil auf den vord. Besatz stecken (Nahtzahl 10); Schulternähte treffen aufeinander. Futter so weit wie möglich feststeppen. Die andere Seite genauso steppen.

11 Zugaben zurückschneiden und in das Futter bügeln. Futter links auf links in das Kleid stecken. Rückw. Besatz- und Futterkanten von Hand auf die Reißverschlussbänder nähen. Futter auf die Armausschnitte heften. Futter an der vord. Quernaht von Hand auf die Besätze nähen (11a).

Ärmel

Abnäher spitz auslaufend steppen und nach unten bügeln.

Ärmel längs falten, rechte Seite innen. **Ärmelnähte** steppen (Nahtzahl 7). Zugaben versäubern und auseinanderbügeln.

Ärmelsaum

12 Saum versäubern, umheften, bügeln. Saum von Hand locker annähen.

Shoulder seams

Lay upper center front pieces on dress backs, right sides facing. Stitch shoulder seams, matching seam numbers (4). **Attention:** At neck edge end stitching at marked seam allowance (see also illustration for step 5). Tie-off ends of seams. Press seams open.

Neck edge / facing

5 Lay back facing pieces on self-facings of upper center front pieces, right sides together. Stitch shoulder seams, matching seam numbers (5). **Attention:** At neck edge end stitching at marked seam allowance (arrow). Tie-off ends of seams. Press seams open.

6 Turn front self-facings to outside, along marked fold lines. Baste facing to neck edge, right sides together, matching shoulder seams. Turn back facing edges under. Stitch facings in place. Trim seam allowances and clip curves. Turn facings to inside, baste, and press.

7 Lay right front on left front, matching center fronts. Baste lower edges together.

8 Lay upper center fronts on lower center front, right sides facing. Baste horizontal seam, matching seam numbers (1). Stitch seam. Trim seam allowances and press allowances down.

Stitch **side front seams** with slits as described and illustrated for step 1, matching seam numbers (2). Press and topstitch seams and slits as described and illustrated for step 2.

Side seams

Lay dress front on dress back, right sides facing. Baste side seams, matching seam numbers (6). Stitch seams. Finish edges of seam allowances and press seams open.

LINING

Stitch and press **darts** as described for dress.

Stitch **side back seams**, matching seam numbers (3). Trim seam allowances. Finish edges of allowances together and press allowances toward center pieces.

Stitch **center back seam** from slit mark to lower edge. Finish edges of seam allowances. Press seam open and press allowances on slit edges to wrong side.

Front horizontal seams

On upper center fronts, press allowances on front edges to wrong side.

9 Lay upper center fronts on lower center front, right sides facing. Stitch horizontal seams, matching seam numbers (1). Press seam allowances down.

Stitch **side front seams**, matching seam numbers (2). Trim seam allowances. Finish edges of allowances together and press toward center front.

Stitch **shoulder seams**, matching seam numbers (9), and **side seams**, matching seam numbers (6). Trim seam allowances. Finish edges of allowances together and press to one side.

10 Pin lining back to back facing, right sides together, and pin upper center front to front facing, matching seam numbers (10) and matching shoulder seams. Stitch lining in place as far as possible. Stitch second side in place in same manner.

11 Trim seam allowances. Press allowances toward lining. Pin lining to dress, wrong sides facing. Sew back edges of facing and lining to zipper tapes by hand. Baste lining to armhole edges. At front horizontal seam, sew lining to facings by hand (11a).

Sleeves

Stitch sleeve **darts**, stitching each dart from edge to point. Press darts down.

Fold each sleeve lengthwise, right side facing in. Stitch **sleeve seams**, matching seam numbers (7). Finish edges of seam allowances and press seams open.

Sleeve hems

12 Finish lower edge of each sleeve. Turn hem allowance to inside, baste, and press. Sew hem in place loosely by hand.

Coutures d'épaule

Poser les milieux devant supérieurs sur les dos, endroit contre endroit; piquer les coutures d'épaule (chiffre repère 4). **Attention:** arrêter les coutures à la limite du surplus d'encolure – voir fig. 5. Piquer des points d'arrêt. Ecarter les surplus de couture au fer.

Encolure / Parementures

5 Poser les parementures dos sur les parementures coupées à même les milieux devant supérieurs, endroit contre endroit; piquer les coutures d'épaule (chiffre repère 5). **Attention:** arrêter les coutures à la limite du surplus d'encolure (flèche). Piquer des points d'arrêt. Ecarter les surplus de couture au fer.

6 Suivant la ligne de pliure, rabattre les parementures coupées à même sur l'endroit. Bâter les parementures sur l'encolure, endroit contre endroit et couture d'épaule sur couture d'épaule. Replier les bords de parementure dos. Piquer. Réduire et cranter les surplus de couture. Retourner et bâter les parementures sur l'envers de la robe; repasser.

7 Poser le devant droit sur le devant gauche, ligne milieu sur ligne milieu; bâtir ensemble les bords inférieurs superposés.

8 Poser les milieux devant supérieurs sur le milieu devant inférieur, endroit contre endroit; bâtir la découpe transversale (chiffre repère 1); piquer. Réduire et repasser les surplus de couture vers le bas.

Procéder à la finition des **découps devant** et des fentes (chiffre repère 2) – voir texte et fig. 1. Repasser les coutures et les fentes, surpiquer – voir texte et fig. 2.

Coutures latérales

Poser le devant sur le dos, endroit contre endroit; bâtir les coutures latérales (chiffre repère 6); piquer. Surfiler et écarter les surplus de couture au fer.

DOUBLURE

Piquer les **pincés** comme indiqué pour la robe; repasser.

Piquer les **découps dos** (chiffre repère 3). Réduire et surfiler ensemble les surplus de couture, les repasser sur les pièces milieux. Piquer la **couture milieu dos**, du repère de la fente jusqu'au bas de la doublure. Surfiler et écarter les surplus de couture au fer; replier et repasser les surplus de fente sur l'envers.

Découps devant transversales

Replier sur l'envers le surplus devant des milieux devant supérieurs.

9 Poser les milieux devant supérieurs sur le milieu devant inférieur, endroit contre endroit; piquer les découpes transversales (chiffre repère 1). Repasser les surplus de couture vers le bas.

Piquer les **découps devant** (chiffre repère 2). Réduire et surfiler ensemble les surplus de couture, les repasser vers la ligne milieu devant.

Piquer les **coutures d'épaule** (chiffre repère 9) et les **coutures latérales** (chiffre repère 6). Réduire et surfiler ensemble les surplus, les repasser sur un côté des coutures.

10 Epingler le dos de la doublure sur la parementure dos et, dans le prolongement, épingler le milieu devant supérieur sur la parementure devant (chiffre repère 10), endroit contre endroit et couture d'épaule sur couture d'épaule. Piquer aussi loin que possible. Procéder de même pour l'autre côté.

11 Réduire les surplus de couture et les repasser sur la doublure. Epingler la doublure dans la robe, envers contre envers. Coudre les bords dos de la parementure et de la doublure sur les rubans de la fermeture à glissière à la main. Bâter la doublure sur les emmanchures. A la découpe transversale devant, coudre la doublure sur les parementures à la main (fig. 11a).

Manches

Piquer les **pincés** en effilant les pointes; repasser la profondeur des pincés vers le bas.

Plier les manches dans le sens de la longueur, endroit contre endroit; piquer les **coutures de manche** (chiffre repère 7). Surfiler et écarter les surplus de couture au fer.

Ourllets de manche

12 Surfiler les ourlets, les replier et les bâtir sur l'envers, repasser. Coudre les ourlets en place soûplement à la main.

Ärmel einsetzen

13 Ärmel rechts auf rechts in den Armausschnitt stecken. Beim Ärmel einsetzen sind 3 Punkte für den "Sitz" entscheidend:

➔ Die Querstriche 8 von Ärmel und Vorderteil müssen aufeinander treffen. Ärmel- und Seitennähte müssen aufeinandertreffen. Der Querstrich der Ärmelkugel muss auf die Schulternaht treffen. Ärmel von der Ärmelseite aus festheften, die Ecken treffen auf die Teilungsnähte. Steppen.

Nahtzugaben zurückschneiden, zusammengefasst versäubern und in den Ärmel bügeln.

Saum / Schlitze

Schlitzbesätze auflegen. Saum wie bei Text und Zeichnung 12 annähen.

14 Schlitzbesätze wieder nach innen wenden, von Hand locker annähen und auf den Saum nähen.

Futtersaum

15 Zugabe der unteren Futterkante umbügeln, einschlagen und festheften. Zugabe schmal feststeppen

Zierverschlüsse wie markiert auf das **rechte** Vorderteil nähen, dabei durch alle Stofflagen nähen und das linke Vorderteil mitfassen.

B TUNIKA

Abnäher am mittl. oberen Vorderteil steppen. Abnäher nach oben bügeln.

Vord. Quernaht

16 Mittl. oberes Vorderteil rechts auf rechts auf das mittl. untere Vorderteil legen, Quernaht steppen (Nahtzahl 11).

Zugaben zurückschneiden, zusammengefasst versäubern und nach unten bügeln.

Vord. und rückw. Teilungsnähte mit Schlitz in wie bei Text und Zeichnung 1 steppen. Nähte und Schlitze wie bei Text und Zeichnungen 2 bügeln und absteppen.

Reißverschluss feststeppen und **rückw. Mittelnaht** steppen wie bei KLEID **A** (siehe Text und Zeichnungen 3 und 4).

Schulter- und Seitennähte

Vorderteil rechts auf rechts auf das Rückenteil legen, Schulternähte steppen (Nahtzahl 14), dabei am Halsausschnitt an der Zugabe enden. Nahtenden sichern.

Seitennähte steppen (Nahtzahl 15), Zugaben versäubern und auseinanderbügeln.

Halsausschnitt / Besatz

17 Rückw. Besätze rechts auf rechts auf den vord. Besatz legen, Schulternähte steppen (Nahtzahl 5), dabei am Halsausschnitt an der Zugabe enden (Pfeile). Nahtenden sichern.

Zugaben auseinanderbügeln. Äußere Besatzkante versäubern.

18 Besatz rechts auf rechts auf den Ausschnitt heften; Schulternähte treffen aufeinander. Rückw. Besatzkanten einschlagen. Besatz feststeppen. Zugaben zurückschneiden, einschneiden.

Besatz nach oben legen, Zugaben in den Besatz bügeln und so weit wie möglich schmal neben der Naht feststeppen (18a).

Besatz nach innen umheften, bügeln. Rückw. Besatzkante von Hand auf die Reißverschlussbänder nähen.

Ärmel wie bei KLEID **A** nähen und einsetzen (siehe auch Text und Zeichnungen 12 und 13).

Saum / Schlitze

Schlitzbesätze auflegen. Saum wie bei Text und Zeichnung 12 annähen.

Schlitzbesätze wieder nach innen wenden und auf den Saum nähen (siehe Zeichnung 14).

Setting in sleeves

13 Pin each sleeve to armhole edge, right sides facing. When setting in sleeves, 3 points are important for proper fit:

➔ The seam marks (8) on sleeve and dress front must match. The sleeve seam and side seam must match. The seam mark on sleeve cap must match shoulder seam. Working from the sleeve side, baste sleeve to armhole edge, matching corners to section seams. Stitch as basted.

Trim seam allowances. Finish edges of allowances together and press toward sleeves.

Hem / slits

Open slit facings. Hem dress as described and illustrated for step 12.

14 Turn slit facings to inside again and sew in place loosely by hand. Sew facings to hem.

Hem lining

15 Turn allowance on lower edge of lining to wrong side and press. Turn raw edge under and baste. Edgestitch allowance in place.

Sew **decorative fasteners** to **right** front as marked, stitching through all fabric layers and catching the left front.

B TUNIC

Stitch **darts** in upper center front. Press darts up.

Front horizontal seam

16 Lay upper center front on lower center front, right sides facing. Stitch horizontal seam, matching seam numbers (11).

Trim seam allowances. Finish edges of allowances together and press allowances down.

Stitch **side front and side back seams** with slits as described and illustrated for step 1. Press and topstitch seams and slits as described and illustrated for step 2.

Stitch **zipper** in place and stitch **center back seam** as for the DRESS, view **A** (see text and illustrations for steps 3 and 4).

Shoulder seams and side seams

Lay front unit on back unit, right sides facing. Stitch shoulder seams, matching seam numbers (14), at neck edge ending stitching at marked seam allowance. Tie-off ends of seams.

Stitch side seams, matching seam numbers (15). Finish edges of seam allowances and press seams open.

Neck edge / facing

17 Lay back facing pieces on front facing piece, right sides together. Stitch shoulder seams, matching seam numbers (5), at neck edge ending stitching at marked seam allowance (arrows). Tie-off ends of seams.

Press seams open. Finish outer edge of facing.

18 Baste facing to neck edge, right sides together, matching shoulder seams. Turn back facing edges under. Stitch facing to neck edge. Trim seam allowances and clip curves.

Turn facing up. Press seam allowances toward facing and stitch in place, close to seam, as far as possible (18a).

Turn facing to inside, baste, and press. Sew back facing edges to zipper tapes by hand.

Sew **sleeves** and set them in as described for DRESS, view **A** (see also text and illustrations for steps 12 and 13).

Hem / slits

Open slit facings. Hem the tunic as described and illustrated for step 12.

Turn slit facings to inside again and sew them to the hem allowance (see illustration for step 14).

Montage des manches

13 Afin que leur tombant soit impeccable, épingler les manches dans les emmanchures, endroit contre endroit, en respectant les 3 points suivants:

➔ Superposer les repères transversaux signalés par le chiffre 8 sur les manches et sur les devants; poser les coutures de manche sur les coutures latérales; poser le repère transversal des têtes de manches sur la couture des épaules. Bâter les manches en place en procédant chaque fois par l'épaisseur de la manche et en posant les angles sur les découpes. Piquer.

Réduire et surfiler ensemble les surplus de couture, les repasser sur les manches.

Ourllet de la robe / Fentes

Déplier les parementures de fente; coudre l'ourlet — v. texte et fig. 12.

14 Rabattre les parementures de fente définitivement sur l'envers, les coudre à la main sur sur la robe et sur l'ourlet.

Ourllet de la doublure

15 Replier le surplus inférieur de la doublure sur l'envers, repasser, replier, bâter. Piquer à ras du rempli.

Suivant les tracés, coudre les **boucles de fermeture décoratives** sur le devant **droit** en traversant toutes les épaisseurs de tissu et en saisissant le devant gauche.

B TUNIQUE

Piquer les **pinces** sur les milieux devant supérieurs. Repasser la profondeur des pinces vers le bas.

Découpe devant transversale

16 Poser le milieu devant supérieur sur le milieu devant inférieur, endroit contre endroit; piquer la découpe transversale (chiffre repère 11).

Réduire et surfiler ensemble les surplus, les repasser vers le bas.

Procéder à la finition des **découpes devant et dos**, ainsi qu'à la finition des fentes — voir texte et fig. 1. Repasser les coutures et les fentes, surpiquer — voir texte et fig. 2.

Monter la **fermeture à glissière** et piquer la **couture milieu dos** comme indiqué pour la ROBE **A** — voir textes et fig. 3 et 4.

Coutures d'épaule et coutures latérales

Poser le devant sur le dos, endroit contre endroit; piquer les coutures d'épaule (chiffre repère 14); arrêter les coutures à la limite du surplus d'encolure. Piquer des points d'arrêt.

Piquer les coutures latérales (chiffre repère 15). Surfiler et écarter les surplus de couture au fer.

Encolure / Parementure

17 Poser les parementures dos sur la parementure devant, endroit contre endroit; piquer les coutures d'épaule (chiffre repère 5); arrêter les coutures à la limite du surplus d'encolure (flèches). Piquer des points d'arrêt.

Écarter les surplus de couture au fer. Surfiler le bord extérieur de la parementure.

18 Bâter la parementure sur l'encolure, endroit contre endroit et coutures d'épaule sur coutures d'épaule. Replier les bords de parementure dos. Piquer. Réduire et cranter les surplus de couture.

Relever la parementure; repasser les surplus sur la parementure et piquer à ras de la couture de montage aussi loin que possible (fig. 18a).

Retourner et bâter la parementure sur l'envers de la tunique; repasser. Coudre les bords dos de la parementure sur les rubans de la fermeture à glissière à la main.

Préparer et monter les **manches** comme indiqué pour la ROBE **A** — voir texte et fig. 12 et 13.

Ourllet de la robe / Fentes

Déplier les parementures de fente; coudre l'ourlet — v. texte et fig. 12.

Rabattre les parementures de fente définitivement sur l'envers, les coudre à la main sur l'ourlet — voir fig. 14.

NEDERLANDS

PATROONDELEN:

- A 1 bovenste middenvoorpand 2x
- A 2 middenvoorpand 1x
- A 3 zijvoorpand 2x
- A 4 middenachterpand 2x
- A 5 zijachterpand 2x
- B 6 middelste bovenvoorpand 1x
- B 7 middelste ondervoorpand 1x
- B 8 zijvoorpand 2x
- B 9 middenachterpand 2x
- B 10 zijachterpand 2x
- A B 11 mouw 2x
- A B 12 beleg achter 2x
- B 13 beleg voor 1x
- Delen van voering
- A 14 middenvoorpand 2x
- A 15 middenachterpand 2x

KNIPVOORBEELDEN STAAN OP HET WERKBLAD

PAPIEREN PATROONDELEN VOORBEREIDEN

Zoek de maat volgens de burda-maattabel op het werkblad: jurken, blouses, jasjes en mantels volgens de bovenwijdte kiezen; broeken en rokken volgens de heupwijdte. Indien nodig, de papieren patroondelen met het aantal cm aanpassen dat de maten van de burda-maattabel afwijken.

AB

Knip van het werkblad uit:
voor JURK **A** de delen 1 tot 5, 11, 12, 14 en 15,
voor TUNIEK **B** de delen 6 tot 13.

Maat 46 tot 58:

In deel 1 de lijn voor de sierstiksels tekenen: de bovenste lijn op dezelfde afstand tot de halslijn net als bij maat 44, de onderste lijn geldt voor alle maten, de andere gelijkmatig indelen.

PATROON VERLENGEN OF INKORTEN

Ons patroon is op een lichaamslengte van 168 cm afgestemd. Als u groter of kleiner bent, kunt u het patroon bij de getekende lijnen "hier verlengen of inkorten" aan de betreffende maat aanpassen. Zo blijft de pasvorm behouden.

➔ Verander de patroondelen altijd bij dezelfde lijn met hetzelfde aantal cm.

Zo gaat u te werk:

De patroondelen bij de betreffende lijnen doorknippen.

Om de patroondelen te verlengen de doorgeknipte delen een stukje van elkaar leggen (het aantal cm dat u in wilt voegen).

Om de patroondelen in te korten de patroondelen een stukje over elkaar heen leggen (het aantal cm dat u in wilt korten). De zijranden mooi laten verlopen.

KNIPPEN

STOFVOUW (---) betekent: hier is het midden van een patroondeel, maar nooit de rand of een naad. Het patroondeel dubbel zo groot knippen, daarbij ligt de stofvouw bij het midden van het patroondeel.

De patroondelen met een gestreepte contourlijn in het knipvoorbeeld worden met de beschreven kant naar onderen op de stof gelegd.

In de knipvoorbeelden op het werkblad ziet u hoe de patroondelen op de stof neergelegd moeten worden.

B

Stof I en stof II

Deel 7 van stof II, alle andere delen van stof I knippen.
➔ Zie knipvoorbeeld op het werkblad.

AB

Bij enkele stoflaag de patroondelen op de goede kant van de stof vastspelden. Bij dubbele stoflaag ligt de goede kant binnen. De delen op de verkeerde kant van de stof vastspelden. De delen die in het knipvoorbeeld over de stofvouw heen liggen, als laatste bij enkele stoflaag knippen.

ITALIANO

PARTI DEL CARTAMODELLO

- A 1 davanti centrale superiore 2x
- A 2 davanti centrale inferiore 1x
- A 3 davanti laterale 2x
- A 4 dietro centrale 2x
- A 5 dietro laterale 2x
- B 6 davanti centrale superiore 1x
- B 7 davanti centrale inferiore 1x
- B 8 davanti laterale 2x
- B 9 dietro centrale 2x
- B 10 dietro laterale 2x
- A B 11 manica 2x
- A B 12 ripiegò dietro 2x
- B 13 ripiegò davanti 1x
- Parti della fodera:
- A 14 davanti centrale superiore 2x
- A 15 dietro centrale 2x

GLI SCHEMI PER IL TAGLIO SONO SUL FOGLIO TRACCIATI

PREPARAZIONE DELLE PARTI

Scogliete la vostra taglia in base alla tabella delle misure Burda: per abiti, camicette, giacche e cappotti orientatevi sulla circonferenza petto, per pantaloni e gonne sulla circonferenza fianchi. Se necessario, modificate il cartamodello aggiungendo o togliendo i cm che differenzaano fra le vostre misure e quelle riportate nella tabella Burda.

AB

Tagliate dal foglio tracciati per il VESTITO **A** le parti 1 - 5, 11, 12, 14 e 15; per la TUNICA **B** le parti 6 - 13 nella taglia desiderata.

Taglie dalla 46 alla 58

Riportate sulla parte 1 la linea d'incontro per le lampo decorative: quella superiore alla stessa distanza dal bordo scollo come indicato per la taglia 44; la linea inferiore vale per tutte le taglie; distribuire le altre a distanze regolari fra di loro.

COME MODIFICARE IL CARTAMODELLO

Questo cartamodello è adatto ad una statura di 168 cm. Se la vostra statura differisce da quella riportata nella nostra tabella, potete modificare il cartamodello lungo le linee contrassegnate con „allungare o accorciare qui“ adattandolo così alla vostra taglia. In questo modo la vestibilità resta invariata.

➔ Allungate o accorciate sempre tutte le parti del cartamodello lungo la stessa linea e sempre per le stesse misure.

Come procedere:

Tagliate le parti del cartamodello lungo le linee indicate.

Per allungare il cartamodello separate le parti per i cm necessari.

Per accorciarlo sovrapponetevi i bordi del cartamodello per i cm necessari. Pareggiare i bordi laterali.

TAGLIO

La RIEPIEGATURA DELLA STOFFA (---) indica sempre il centro della parte da tagliare, ma mai un bordo o una cucitura. La parte di stoffa va tagliata sempre grande il doppio, la ripiegatura corrisponde alla linea centrale.

Le parti del cartamodello che, nello schema per il taglio presentano un contorno tratteggiato, vanno sempre appoggiate sul tessuto con il lato stampato rivolto verso il basso.

Gli schemi per il taglio sul foglio tracciati mostrano come disporre sulla stoffa le parti del cartamodello.

B

Tessuto I e II

Tagliate la parte 7 nel tessuto II, tutte le altre parti nel tessuto I.
➔ Vedi gli schemi per il taglio sul foglio tracciati.

AB

Se il tessuto va tagliato nello strato semplice, appuntate le parti del cartamodello sul diritto della stoffa; se il tessuto va tagliato doppio il diritto è all'interno. In questo caso appuntate le parti del cartamodello sul rovescio. Le parti che nello schema per il taglio sporgono dalla ripiegatura della stoffa vanno tagliate per ultime

ESPAÑOL

PIEZAS DEL PATRÓN

- A 1 delantero central superior 2 veces
- A 2 delantero central inferior 1 vez
- A 3 delantero lateral 2 veces
- A 4 espalda central 2 veces
- A 5 espalda lateral 2 veces
- B 6 delantero central superior 1 vez
- B 7 delantero central inferior 1 vez
- B 8 delantero lateral 2 veces
- B 9 espalda central 2 veces
- B 10 espalda lateral 2 veces
- A B 11 manga 2 veces
- A B 12 vista posterior 2 veces
- B 13 vista delantera 1 vez
- Piezas de forro
- A 14 delantero central superior 2 veces
- A 15 espalda central 2 veces

LOS PLANOS DE CORTE ESTÁN EN LA HOJA DE PATRONES

PREPARACIÓN DE LAS PIEZAS DEL PATRÓN

Buscar la talla en la hoja de patrones según la tabla de medidas Burda: vestidos, blusas, chaquetas y abrigos según el contorno de pecho; pantalones y faldas según el contorno de cadera. Modificar el patrón de papel en los centímetros que difieran de la tabla de medidas Burda.

AB

Cortar de la hoja de patrones para el VESTIDO **A** las piezas 1 a 5, 11, 12, 14 y 15, para la TUNICA **B** las piezas 6 a 13 en la talla correspondiente.

Tallas 46 a 58:

En la pieza 1 dibujar la línea de ajuste para los cierres: el superior a la misma distancia del canto del escote como en la talla 44. El inferior vale para todas las tallas. Marcar los restantes a distancias iguales.

ALARGAR O ACORTAR EL PATRÓN

Nuestro patrón está calculado para una altura de 168 cm. Si usted es más alta o más baja, tendrá que ajustar el patrón a su medida por las líneas indicadas "alargar o acortar el patrón". Así el ajuste será perfecto.

➔ Modificar siempre todas las piezas por la misma línea y los mismos centímetros.

Realización:

Cortar las piezas del patrón por las líneas indicadas.

Para alargar separar las piezas todo lo que sea necesario.

Para acortar solapar los cantos del patrón todo lo que sea necesario. Igualar los cantos laterales.

CORTE

EL DOBLEZ (---) es el medio de una pieza de patrón. No se debe confundir con un canto o una costura. La pieza se corta el doble de grande, así el dobléz forma la línea central.

Las piezas con línea de contorno discontinua en el plano de corte se colocan en la tela con la cara impresa hacia abajo.

Los planos de corte en la hoja de patrones muestran la distribución de las piezas en la tela.

B

Tela I y tela II

Cortar la pieza 7 de la tela II y todas las demás de la tela I.
➔ Véanse los planos de corte en la hoja de patrones.

AB

Con la tela desdoblada prender las piezas del patrón al derecho. Con la tela doblada el derecho queda dentro. Prender las piezas al revés. Las piezas que en el plano de corte quedan por encima del dobléz, se cortan al final con la tela desdoblada.

NADEN en ZOOM aanknippen:

4 cm zoom en mouwzoom, 1,5 cm bij alle andere randen en naden.

Met behulp van BURDA-kopieerpapier (gebruiksaanwijzing in de verpakking) de patroonlijnen (naden en zoom) en de lijnen en tekenjes in de patroondelen aan de verkeerde kant van de stof overnemen.

TUSSENVOEERING

De tussenvoering volgens de tekeningen knippen en aan de verkeerde kant van de stof opstrijken. Patroonlijnen op de tussenvoering overnemen.

A

VOERING

Voering volgens de delen 2, 3, 5, 14 en 15 knippen. De voering eindigt boven de splitten.

➔ Zie knipvoorbeeld op het werkblad.

Naden en zoom aanknippen:

1,5 cm bij alle randen en naden.

Patroonlijnen op de voering overnemen.

NAAIEN

Bij het stikken van de naden liggen de goede kanten van de patroondelen op elkaar.

Alle lijnen in de patroondelen met rijgsteken naar de goede kant van de stof overnemen.

A

JURK

Figurnaden bij de schouders bij het middenachterpand stikken en naar het midden toe strijken.

Deelnaden achter / splitten

1 De zijachterpanden op de middenachterpanden leggen (goede kanten op elkaar), de deelnaden rijgen (naadcijfer 3) en vanaf de bovenkant tot het splittekenje stikken. Een keer heen en terug stikken. De naden van de zijachterpanden bij het einde van het beleg tot net voor het stiksel inknippen (pijl onder). De naad van de middenachterpanden bij het streepje 3 tot het streepje inknippen (pijl boven).

2 De naden en splitbelegdelen zigzaggen. De naden openstrijken, het splitbeleg naar het midden toe strijken. Bij de zijachterpanden het beleg bij de VOUWLIJN naar binnen omvouwen, rijgen en strijken. De splitbelegdelen aan de bovenkant vastrijken. De middenachterpanden steeds volgens het patroon doorstikken, daarbij het splitbeleg mee vaststikken (2a).

De naadritssluiting

Wij hebben een naadritssluiting genomen. Deze wordt aan de goede kant onzichtbaar ingezet.

De rits moet iets langer zijn dan het ritssplit. Hij wordt ingezet, voordat de naad onder het split gestikt wordt. Voor het inzetten van een naadritssluiting heeft u een speciaal stikvoetje nodig. De achterranden van de jurk zigzaggen.

3 De rits opendoen en met de bovenkant naar onderen bij een splitransd vastspelden. De tandjes moeten exact bij de aangegeven splitransd liggen. De rits met een speciaal stikvoetje net naast de tandjes vaststikken. De rits op dezelfde manier bij de andere splitransd vaststikken (3a).

Stik bij beide splitransd steeds vanaf de bovenkant tot het splittekenje (pijl). Omdat de tandjes oprollen, worden ze tijdens het stikken door het stikvoetje platgedrukt.

Rits dichtdoen.

Middenachternaad

4 De achterpanden op elkaar leggen (goede kanten op elkaar), de middenachternaad vanaf de onderkant zo ver mogelijk tot het splittekenje stikken. Het uiteinde van de rits opzij leggen. Een keer heen en terug stikken. Naad openstrijken.

Middenvoorpanden (boven)

De figurnaden stikken en naar middenachter toe strijken.

nel tessuto in strato semplice.

Aggiungete i MARGINI DI CUCITURA E D'ORLO:

4 cm all'orlo e all'orlo delle maniche; 1,5 cm a tutti gli altri bordi e le cuciture.

Con la carta copiativa BURDA riportate sul rovescio della stoffa i contorni del cartamodello (linee di cucitura e dell'orlo) e tutte le linee ed i contrassegni presenti sulle parti. Istruzioni sulla confezione della carta copiativa.

RINFORZO

Tagliate il rinforzo come illustrato e stiratelo sul rovescio della stoffa. Riportate sul rinforzo i contorni del cartamodello.

A

FODERA

Tagliate la fodera in base alle parti 2, 3, 5, 14 e 15.

➔ Vedi gli schemi per il taglio sul foglio tracciati.

Aggiungete i margini di cucitura e d'orlo:

1,5 cm a tutti i bordi e le cuciture.

Ripartate i contorni del cartamodello sulle parti della fodera.

CONFEZIONE

Durante il cucito i lati diritti delle stoffe combaciano.

Ripartare sul diritto della stoffa con punti d'imbasitura tutte le linee disegnate sulle parti del cartamodello.

(NC = numero di congiunzione)

A

VESTITO

Cucire le **pinces sulle spalle** ai dietro centrali e stirarle verso il centro dietro.

Cuciture divisorie dietro / Apertura per la lampo e spacco

1 Disporre i dietro laterali sui dietro centrali diritto su diritto, imbastire le cuciture divisorie (NC 3) e chiuderle dall'alto fino al contrassegno. Fermare la cucitura a dietropunto. Ai dietro laterali incidere i margini all'estremità del ripiegio fino a filo della cucitura (freccia in basso). Ai dietro centrali incidere il margine in corrispondenza del trattino 3 fino a filo della cucitura (freccia in alto).

2 Rifornire i margini ai ripieghi dello spacco. Stirare aperti i margini, stirare i ripieghi dello spacco verso i dietro centrali. Ai dietro laterali imbastire verso l'interno i ripieghi lungo la LINEA DI RIPIEGATURA e stirarli. Imbastire in alto i ripieghi dello spacco. Impunturare i dietro centrali come indicato, cucendo così i ripieghi dello spacco (2a).

Chiusura lampo a spirale

Nel modello originale è stata inserita una lampo a spirale. Questa speciale lampo viene cucitura dal diritto ed è invisibile.

La lampo dovrebbe essere un po' più lunga dell'apertura e va cucita (con l'apposito piedino per lampo) prima di chiudere la cucitura al disotto del contrassegno.

Rifornire i bordi dietro del vestito.

3 Aprire la lampo ed appuntarla sul margine di un bordo dell'apertura con il lato superiore rivolto verso il basso. I dentini devono combaciare perfettamente con i bordi dell'apertura indicati. Cucire la lampo con l'apposito piedino unilaterale a filo dei dentini. Cucire allo stesso modo l'altra metà della lampo sull'altro bordo dell'apertura (3a).

Cucire su ambedue i bordi dell'apertura dall'alto verso il contrassegno (freccia). Dato che i dentini delle lampo a spirale tendono ad arrotolarsi, il piedino unilaterale li mantiene piatti sulla stoffa. Chiudere la lampo.

Cucitura centrale dietro

4 Disporre il dietro diritto su diritto, chiudere la cucitura centrale dal basso andando avanti il più possibile fino al contrassegno dell'apertura. Per facilitare questa operazione spostare un po' di lato la lampo. Fermare la cucitura a dietropunto. Stirare aperti i margini.

Davanti centrali superiori

Cucire le **pinces** e stirarle verso il centro davanti.

Añadir MÁRGENES DE COSTURA Y DOBLADILLO:

4 cm dobladillo y dobladillo manga, 1,5 cm en todos los cantos y costuras restantes.

Con la ayuda del papel de calco Burda reportar al revés de la tela los contornos de patrón (líneas de costura y dobladillo) y las líneas y marcas dibujadas en las piezas. Seguir las instrucciones del paquete.

ENTRETELA

Cortarla según los dibujos y plancharla al revés de la tela. Reportar los contornos de patrón en la entretela.

A

FORRO

Cortarlo según las piezas 2, 3, 5, 14 y 15.

El forro termina por encima de las aberturas.

➔ Véanse los planos de corte en la hoja de patrones.

Añadir márgenes de costura y dobladillo:

1,5 cm en todos los cantos y costuras.

Reportar los contornos de patrón en las piezas de forro.

CONFECCIÓN

Al coser los derechos quedan superpuestos.

Reportar con hilvanos todas las líneas de las piezas al derecho.

A

VESTIDO

Coser las **pinzas hombro** de las piezas centrales de la espalda y plancharlas hacia el medio posterior.

Costuras divisorias posteriores / aberturas

1 Poner las piezas laterales en las piezas centrales de la espalda encarando los derechos, hilvanar las costuras divisorias (número 3) y coserlas desde arriba hasta la marca. Asegurar los extremos. Piquetear los márgenes de las piezas laterales de la espalda en el extremo de la vista al ras de la línea de pespunte (flecha abajo). Piquetear el margen de las piezas centrales de la espalda en la marca 3 al ras de la línea de pespunte (flecha arriba).

2 Sobrehilar los márgenes y las vistas de abertura. Planchar los márgenes abiertos, planchar las vistas en las piezas centrales de la espalda. En las piezas laterales volver hacia dentro e hilvanar entornadas las vistas en la LINEA DE DOBLEZ, planchar. Hilvanar arriba las vistas. Pespuntear las piezas centrales de la espalda como está marcado, pillando las vistas (2a).

Cremallera (costura oculta)

Nosotros hemos empleado una cremallera de costura oculta. Se cose por el derecho sin que se vea. La cremallera tiene que ser un poco más larga que la abertura. Se cose antes de cerrar la costura por debajo de la abertura. Se necesita un prensatelas especial para cremalleras de un pie. Sobrehilar los cantos posteriores del vestido.

3 Abrir la cremallera y prenderla con la cara superior hacia bajo en el margen de costura de un canto de abertura. Los dentecitos tienen que quedar justo en los cantos de abertura marcados. Coser la cremallera con un prensatelas especial de un pie al ras de los dentecitos. Coser igualmente la cremallera en el otro canto de abertura (3a).

Trabajar a ambos cantos desde arriba hasta la marca de abertura (flecha). Como los dentecitos se enrollan, se sujetan alisándolos al coser con el prensatelas. Cerrar la cremallera.

Costura posterior central

4 Encarar las piezas de la espalda con los derechos encarados, coser la costura central desde abajo todo lo que se pueda hasta la marca. Retirar un poco el extremo de la cremallera. Asegurar los extremos. Planchar los márgenes abiertos.

Delanteros centrales superiores

Coser las **pinzas** y plancharlas hacia el medio delantero.

NEDERLANDS

A

Schoudermaden

De bovenste middenvoorpanden op de achterpanden leggen (goede kanten op elkaar), de schoudermaden stikken (naadcijfer 4). **Opgelet:** bij de halsrand bij de naad eindigen (zie ook tekening 5). Een keer heen en terug stikken. Naad openstrijken.

Halsrand / beleg

6 Het beleg achter op het beleg voor (van de middenvoorpanden) leggen (goede kanten op elkaar), de schoudermaden stikken (naadcijfer 5). **Opgelet:** bij de halsrand bij de naad eindigen (pijl). Een keer heen en terug stikken. Naad openstrijken.

6 Aangeknijpt beleg bij de vouwlijn naar buiten omvouden. Het beleg bij de halsrand vastrijgen (goede kanten op elkaar), de schoudermaden liggen op elkaar. De achterranden van het beleg inslaan. Beleg vaststikken. De naad bijknippen, inknippen. Beleg naar binnen omvouden, vastrijgen, strijken.

7 Het rechtervoorpand met het midden op het midden op het linkervoorpand leggen, de onderranden op elkaar rijgen.

8 De bovenste middenvoorpanden op het onderste middenvoerpand leggen (goede kanten op elkaar), de deelnaad rijgen (naadcijfer 1) en stikken. De naad bijknippen en naar onder toe strijken.

De **deelnaden voor** met splitten volgens punt en tekening 1 stikken (naadcijfer 2). De naden en splitten volgens punt en tekening 2 strijken en doorstikken.

Zijnaden

Het voerpand op het achterpand leggen (goede kanten op elkaar), de zijnaden rijgen (naadcijfer 6) en stikken. Naden apart zigzaggen en openstrijken.

VOERING

Figuurnaden net als bij de jurk stikken en strijken.

Deelnaden achter stikken (naadcijfer 3). Naden bijknippen, samengenomen zigzaggen en naar de middenpanden toe strijken. **De middenachternaad** vanaf het splittekentje tot onder stikken. Naad zigzaggen en openstrijken resp. bij het split naar binnen openstrijken.

Dwarsdeelnaad (voor)

Bij de bovenste middenvoorpanden de naad bij de voorrand inslaan.

9 De bovenste middenvoorpanden op het onderste middenvoerpand leggen (goede kanten op elkaar), de deelnaad rijgen (naadcijfer 1) en stikken. De naad naar onderen toe strijken.

Deelnaden (voor) stikken (naadcijfer 2). De naden bijknippen, samengenomen zigzaggen en naar de middenvoor toe strijken.

De **schoudermaden** (naadcijfer 9) en de **zijnaden** (naadcijfer 6) stikken. De naden bijknippen, samengenomen zigzaggen en naar één kant toe strijken.

10 Het achterpand van voering op het achterste beleg vastspelden (goede kanten op elkaar), tevens het bovenste middenvoerpand op het voorste beleg vastspelden (naadcijfer 10); de schoudermaden liggen op elkaar. De voering zo ver mogelijk vaststikken. De andere kant op dezelfde manier stikken.

11 De naden bijknippen, naar de voering toe strijken. De voering in het jasje vastspelden (verkeerde kanten op elkaar). De achterranden van het beleg en van de voering met de hand bij de ritsbanden vastnaaien. De voering bij de armgaten vastrijgen. De voering bij de voorste dwarsnaad met de hand bij het beleg vastnaaien (11a).

Mouwen

De figuurnaden tot een punt stikken en naar onderen toe strijken.

Mouwen in de lengte dubbelvouwen (goede kant binnen). De **mouwnaden** stikken (naadcijfer 7). Naden apart zigzaggen en openstrijken.

Mouwzoom

ITALIANO

A

Cuciture alle spalle

Disporre i davanti centrali superiori sui dietro diritto su diritto, impunturare le cuciture delle spalle (NC 4). **Attenzione:** allo scollo non cucire oltre il margine, vedi anche la figura 5. Fermare le cuciture a dietro punto. Stirare aperti i margini.

Scollo / Ripiego

5 Cucire i ripieghi dietro, diritto su diritto, sui ripieghi tagliati uniti ai davanti centrali superiori e chiudere le cuciture delle spalle (NC 5). **Attenzione:** allo scollo non cucire oltre il margine (freccia). Fermare le cuciture a dietro punto. Stirare aperti i margini.

6 Ripiegare verso l'esterno i ripieghi tagliati uniti lungo la linea di ripiegatura. Imbastire i ripieghi sullo scollo diritto su diritto; le cuciture delle spalle combaciano. Ripiegare all'interno i bordi dietro dei ripieghi. Cucire i ripieghi. Rifilare i margini ed inciderli. Imbastire i ripieghi verso l'interno e stirarli.

7 Disporre il davanti destro sul davanti sinistro centro su centro, imbastire insieme i bordi inferiori.

8 Disporre i dietro centrali superiori, diritto su diritto, sul dietro centrale inferiore, imbastire la cucitura orizzontale (NC 1) e chiuderla. Rifilare i margini e stirarli verso il basso.

Chiudere le **cuciture divisorie davanti** con gli spacchi come spiegato al punto 1 (NC 2). Stirare le cuciture e gli spacchi come spiegato al punto 2 ed impunturarli.

Cuciture laterali

Disporre il davanti sul dietro diritto su diritto, imbastire le cuciture laterali (NC 6) e chiuderle. Rifinire i margini e stirarli aperti.

FODERA

Cucire le **pinces** come fatto al vestito e stirarle.

Chiudere le **cuciture divisorie dietro** (NC 3). Rifilare i margini, rifinirli insieme e stirarli verso le parti centrali.

Chiudere la **cucitura centrale dietro** dal contrassegno fino in fondo. Rifinire i margini e stirarli aperti, all'apertura stirarli verso l'interno.

Cucitura orizzontale davanti

Al davanti centrali superiori ripiegare all'interno il margine al bordo davanti.

9 Disporre i davanti centrali superiori sul davanti centrale inferiore, diritto su diritto e chiudere le cuciture orizzontali (NC 1). Stirare i margini verso il basso.

Chiudere le **cuciture divisorie davanti** (NC 2). Rifilare i margini, rifinirli insieme e stirarli verso il centro davanti.

Chiudere le **cuciture alle spalle** (NC 9) e le **cuciture laterali** (NC 6). Rifilare i margini, rifinirli insieme e stirarli verso un lato.

10 Appuntare il dietro di fodera, diritto su diritto, sul ripiego dietro, di seguito appuntare il davanti centrale superiore sul ripiego davanti (NC 10); le cuciture delle spalle combaciano. Cucire la fodera andando avanti il più possibile.

11 Rifilare i margini e stirarli verso la fodera. Appuntare la fodera sul vestito rovescio contro rovescio. Cucire a mano sulle fettucce della lampo i bordi del ripiego dietro ed i bordi della fodera. Imbastire la fodera sugli incavi manica. Alla cucitura orizzontale davanti cucire a mano la fodera sui ripieghi (11a).

Maniche

Cucire a punta la **pince** e stirarla verso il basso.

Piegare le maniche per lungo, il diritto è all'interno. Impunturare le **cuciture** (NC 7). Rifilare i margini e stirarli aperti.

Orlo alle maniche

ESPAÑOL

A

Costuras hombro

Poner las piezas centrales superiores sobre las piezas de la espalda con los derechos encarados, coser las costuras hombro (número 4).

Atención: en el escote terminar en el margen (véase también el dibujo 5). Asegurar los extremos. Planchar los márgenes abiertos.

Escote / vista

5 Poner las vistas posteriores sobre las vistas incorporadas de las piezas centrales superiores del delantero con los derechos encarados, coser las costuras hombro (número 5).

Atención: en el escote terminar en el margen (flecha). Asegurar los extremos. Planchar los márgenes abiertos.

6 Girar hacia fuera las vistas incorporadas por la línea de doblez. Hilvanar las vistas en el escote derecho contra derecho. Las costuras hombro coinciden superpuestas. Remeter los cantos posteriores de la vista. Pespuntear las vistas. Recortar los márgenes y dar unos cortes. Volver las vistas hacia dentro e hilvanar entornando, planchar.

7 Poner el delantero derecho en el delantero izquierdo encarándolo los medios, hilvanar montados los cantos inferiores.

8 Colocar los delanteros centrales superiores sobre el delantero central inferior con los derechos encarados, hilvanar la costura horizontal (número 1) y coser. Recortar los márgenes y plancharlos hacia abajo.

Coser las **costuras divisorias delanteras** con aberturas como en el texto y dibujo 1 (número 2). Planchar las costuras y aberturas como en el texto y dibujos 2. Pespuntear.

Costuras laterales

Poner el delantero en la espalda con los derechos encarados, hilvanar las costuras laterales (número 6) y coser. Sobrehilar los márgenes y plancharlos abiertos.

FORRO

Coser las **pinzas** como en el vestido y planchar.

Coser las **costuras divisorias posteriores** (número 3). Recortar los márgenes, sobrehilarlos juntos y plancharlos en las piezas centrales. Coser la **costura posterior central** desde la marca hasta abajo. Sobrehilar los márgenes y plancharlos abiertos, en la abertura volver hacia dentro y planchar entornando.

Costura horizontal delantera

En los delanteros centrales superiores remeter el margen del canto delantero.

9 Poner los delanteros centrales superiores sobre el delantero central inferior con los derechos encarados, coser las costuras horizontales (número 1). Planchar los márgenes hacia abajo.

Coser las **costuras divisorias delanteras** (número 2). Recortar los márgenes, sobrehilarlos juntos y plancharlos hacia el medio delantero.

Coser las **costuras hombro** (número 9) y las **costuras laterales** (número 6). Recortar los márgenes, sobrehilarlos juntos y plancharlos a un lado.

10 Prender la espalda de forro sobre la vista posterior derecho contra derecho, seguidamente prender el delantero central superior en la vista delantera (número 10), las costuras hombro coinciden superpuestas. Pespuntear el forro todo lo que se pueda. Coser igual el otro lado.

11 Recortar los márgenes y plancharlos en el forro. Prender el forro en el vestido revés contra revés. Coser los cantos posteriores de vista y forro a mano en las cintas de la cremallera. Hilvanar el forro en las sisas. Coser el forro en la costura horizontal delantera a mano en las vistas (11a).

Mangas

Coser en punta las **pinzas** y plancharlas hacia abajo.

Doblar la manga a lo largo, el derecho queda dentro. Coser las **costuras manga** (número 7). Sobrehilar los márgenes y plancharlos abiertos.

Doblado manga

12 De zoom zigzaggen, omvouwen, rijgen en strijken. De zoom met de hand losjes vastnaaien.

Mouwen inzetten

13 De mouwen in de armsgaten vastspelden (goede kanten op elkaar). Bij het inzetten van de mouwen op de volgende drie punten letten:

➔ De streepjes 8 van de mouw en het voorpand moeten op elkaar liggen. De mouwnaden en zijnaden moeten op elkaar liggen. Het streepje van de mouwkop moet bij de schoudernaad liggen. De mouw vanuit de mouw vastrijgen, de hoeken liggen bij de deelnaden. Stikken. Naden bijknippen, samengenomen zigzaggen en naar de mouw toe strijken.

Zoom / splitten

Splitbeleg open neerleggen. Zoom volgens punt en tekening 12 vastnaaien.

14 Het splitbeleg weer naar binnen keren en met de hand bij de zoom vastnaaien

Zoom bij de voering

15 De naad bij de onderrand van de voering naar binnen omstrijken, inslaan en vastrijgen. De naad smal vaststikken.

De **siersluitingen** volgens het patroon op het **recht**voorpand vastnaaien, daarbij door alle stoflagen heen naaien en het linker-voorpand mee vastzetten.

B

TUNIEK

Figuurnaden bij het bovenste middenvoerpand stikken. De figuurnaden naar boven strijken.

Dwarsdeelnaad (voor)

16 Het bovenste middenvoerpand op het ondervoerpand met het midden op het midden vastspelden (goede kanten op elkaar), de dwarsnaad rijgen (naadcijfer 11) en stikken. Naad bijknippen, samengenomen zigzaggen en naar onderen toe strijken.

De **deelnaden (voor en achter)** met splitten volgens punt en tekening 1 stikken. De naden en splitten volgens punt en tekening 2 strijken en doorstikken.

Rits vaststikken en de **middenachternaad** stikken net als bij JURK A (zie punt en tekeningen 3 en 4).

Schoudernaden en zijnaden

Het achterpand op het voorpand leggen (goede kanten op elkaar), de schoudernaden (naadcijfer 14)stikken, daarbij bij de halsrand bij de naad eindigen. Een keer heen en terug stikken. Zijnaden stikken (naadcijfer 15). Naden apart zigzaggen en openstrijken.

Halsrand / beleg

17 Het beleg achter en voor op elkaar leggen (goede kanten op elkaar), de schoudernaden stikken (naadcijfer 5), daarbij bij de halsrand bij de naad eindigen (pijl). Een keer heen en terug stikken. Naad openstrijken. De buitenrand van het beleg zigzaggen.

18 Het beleg bij de halsrand vastrijgen (goede kanten op elkaar), de schoudernaden liggen op elkaar. De achterranden van het beleg inslaan. Het beleg vaststikken. De naad bijknippen, inknippen. Het beleg naar boven toe leggen, de naad naar het beleg toe strijken en zo ver mogelijk smal naast de naad vaststikken (18a). Beleg naar de verkeerde kant omvouwen, rijgen, strijken. De achterrand van het beleg met de hand bij de ritsbanden vastrijgen.

Mouw net als bij JURK A in elkaar stikken en inzetten (zie punt en tekening 12 en 13).

Zoom / splitten

Splitbeleg open neerleggen. Zoom volgens punt en tekening 12 vastnaaien.

Splitbeleg weer naar binnen keren en bij de zoom vastnaaien (zie tekening 14).

12 Rifinire l'orlo, ripiegarto verso l'interno, imbastirlo, stirarlo e cucirlo a mano a punti morbidi.

Inserire le maniche

13 Appuntare le maniche sugli incavi diritto su diritto e osservare quanto segue:

➔ I trattini 8 sulla manica e sul davanti devono combaciare. Le cuciture delle maniche devono combaciare con le cuciture laterali. Il trattino sul giromanica deve combaciare con la cucitura delle spalle. Imbastire le maniche dal lato delle maniche, gli angoli combaciano con le cuciture divisorie. Cucire le maniche. Rifilare i margini, rifinirli insieme e stirarli verso le maniche.

Orlo / Spacchi

Aprire i ripieghi agli spacchi. Cucire l'orlo come spiegato al punto 12.

14 Piegare nuovamente verso l'interno i ripieghi agli spacchi e cucirli a mano sull'orlo a punti morbidi.

Orlo della fodera

15 Stirare verso l'interno il margine al bordo inferiore della fodera, ripiegarto, imbastirlo e cucirlo a filo del bordo.

Cucire le **lampo decorative** come indicato sul davanti **destro** comprendendo tutti gli strati di stoffa e anche il davanti sinistro.

B

TUNICA

Cucire le **pinces** sul davanti centrale superiore. Stirare le pinces verso l'alto.

Cucitura orizzontale davanti

16 Disporre il davanti centrale superiore sul davanti centrale inferiore, diritto su diritto e chiudere la cucitura orizzontale (NC 11). Rifilare i margini, rifinirli insieme e stirarli verso il basso.

Chiudere le **cuciture divisorie davanti e dietro** con apertura per la lampo e spacco come spiegato al punto 1. Stirare le cuciture e gli spacchi come spiegato al punto 2 ed impunturarti.

Inserire la **lampo** e chiudere la **cucitura centrale dietro** come spiegato per il VESTITO A ai punti 3 e 4.

Cuciture alle spalle e cuciture laterali

Disporre il davanti sul dietro diritto su diritto, impunturare le cuciture delle spalle (NC 14), allo scollo non cucire oltre il margine. Fermare le cuciture a dietro punto. Impunturare le cuciture laterali (NC 15). Rifinire i margini e stirarli aperti.

Scollo / Ripiego

17 Disporre i ripieghi dietro sul ripiego davanti diritto su diritto, chiudere le cuciture alle spalle (NC 5), allo scollo non cucire oltre il margine (freccie). Fermare le cuciture a dietro punto. Stirare aperti i margini. Rifinire il bordo esterno del ripiego.

18 Imbastire il ripiego sullo scollo diritto su diritto; le cuciture delle spalle combaciano. Ripiegare all'interno i bordi dietro del ripiego. Cucire il ripiego. Rifilare i margini ed inciderti. Disporre il ripiego verso l'alto, stirare i margini verso il ripiego e cucirli andando avanti il più possibile a filo della cucitura (18a). Imbastire il ripiego verso l'interno e stirarlo. Cucire a mano il bordo dietro del ripiego sulle fettucce della lampo.

Cucire le **maniche** come descritto per il VESTITO A ai punti 12 e 13.

Orlo / Spacchi

Aprire i ripieghi agli spacchi. Cucire l'orlo come spiegato al punto 12.

Voltare nuovamente i ripieghi verso l'interno e cucirli sull'orlo come illustrato alla figura 14.

12 Sobrehilar el dobladillo, hilvanarlo entornado y planchar. Coserlo flojo a mano.

Montaje de las mangas

13 Prender la manga en la sisa derecho contra derecho. Al montarla hay que tener en cuenta 3 puntos para lograr un "ajuste" perfecto:

➔ Las marcas horizontales 8 de la manga y el delantero tienen que coincidir superpuestas, así como las costuras manga y las costuras laterales. La marca de la copa de la manga coincide en la costura hombro. Hilvanar por el lado de la manga, las esquinas coinciden en las costuras divisorias. Coser. Recortar los márgenes, sobrehilarlos juntos y plancharlos en las mangas.

Dobladillo / aberturas

Abrir las vistas. Coser el dobladillo como en el texto y dibujo 12.

14 Volver a girar hacia dentro las vistas, coserlas flojas a mano. Coser en el dobladillo.

Dobladillo de forro

15 Planchar entornado el margen del canto inferior de forro, remeter y pasar unos hilvanes. Pespuntear el margen al ras.

Coser los **cierres de adorno** como está marcado en el delantero **derecho**, pasando por todas las capas de tela e interponiendo el delantero izquierdo.

B

TUNICA

Coser las **pinzas** en el delantero central superior. Planchar las pinzas hacia arriba.

Costura horizontal delantera

16 Poner el delantero central superior sobre el delantero central inferior derecho contra derecho, coser la costura horizontal (número 11). Recortar los márgenes, sobrehilarlos juntos y plancharlos hacia abajo.

Coser las **costuras divisorias delanteras y posteriores** con aberturas como en el texto y dibujo 1. Planchar las costuras y las aberturas como en el texto y dibujo 2. Pespuntear.

Pespuntear la **cremallera** y coser la **costura posterior central** como en el VESTIDO A (véase texto y dibujos 3 y 4).

Costuras hombro y costuras laterales

Poner el delantero en la espalda con los derechos encarados, coser las costuras hombro (número 14), terminando en el escote en el margen. Asegurar los extremos. Coser las costuras laterales (número 15). Sobrehilar los márgenes y plancharlos abiertos.

Escote / vista

17 Poner las vistas posteriores en la vista delantera con los derechos encarados, coser las costuras hombro (número 5), terminando en el escote en el margen (flechas). Asegurar los extremos. Planchar los márgenes abiertos. Sobrehilar el canto externo de la vista.

18 Hilvanar la vista en el escote con los derechos encarados. Las costuras hombro coinciden superpuestos. Remeter los cantos posteriores vista. Pespuntear la vista. Recortar los márgenes y dar unos cortes. Poner la vista hacia arriba, planchar los márgenes en la vista y coser todo lo que se pueda al ras de la costura (18a). Volver la vista hacia dentro e hilvanarla entornada, planchar. Coser el canto posterior de la vista a mano sobre las cintas de la cremallera.

Coser la **manga** como en el VESTIDO A y montar (véase también texto y dibujos 12 y 13).

Dobladillo / aberturas

Abrir las vistas. Coser el dobladillo como en el texto y dibujo 12. Volver a girar hacia dentro las vistas y coserlas en el dobladillo (véase dibujo 14).

SVENSKA

MÖNSTERDELAR:

- A 1 Övre mittframstycke 2x
- A 2 Nedre mittframstycke 1x
- A 3 Sidframstycke 2x
- A 4 Mittbakstycke 2x
- A 5 Sidbakstycke 2x
- B 6 Övre mittframstycke 1x
- B 7 Nedre mittframstycke 1x
- B 8 Sidframstycke 2x
- B 9 Mittbakstycke 2x
- B 10 Sidbakstycke 2x
- A B 11 Ärm 2x
- A B 12 Bakre infodring 2x
- B 13 Främre infodring 1x
- Foderdelar:
- A 14 Övre mittframstycke 2x
- A 15 Mittbakstycke 2x

TILLKLIPPNINGSPLANERNA FINNS PÅ MÖNSTERARKET

GÖR I ORDNING MÖNSTERDELARNA

Välj din mönsterstorlek efter Burdas måtttabeller på mönsterarket: Klänningar, blusar, jackor och kappor efter övervidden, byxor och kjolar efter höftvidden. Om dina mått avviker från Burdas måtttabeller, kan du ändra pappersmönstret med de centimeter-mått som skiljer.

AB

Klipp ut från mönsterarket i önskad storlek: för KLÄNNINGEN A delarna 1 till 5, 11, 12, 14 och 15, för TUNIKAN B delarna 6 till 13.

Stl 46 till 58:

Rita in placeringsslinjen för dekorknappningarna i del 1: Den översta lika långt till halsringningskanten som vid stl 44, den nedersta gäller för alla storlekar, de övriga med jämna mellanrum.

FÖRLÄNG ELLER FÖRKORTA MÖNSTRET

Vårt mönster är beräknat för en kroppslängd på 168 cm. Om du är längre eller kortare, kan du anpassa mönstret efter din storlek vid de markerade linjerna "förläng eller förkorta här". På så sätt bevaras passformen.

➔ Ändra alltid alla delar vid samma linjer med samma mått.

Gör så här:

Klipp itu mönsterdelarna vid de markerade linjerna.

Förlängning: För isär delarna till önskad längd.

Förkortning: För mönsterkanterna över varandra till önskad längd. Jämna till sidkanterna.

TILLKLIPPNING

TYGVIKNING (---) betyder: Mittan på en mönsterdel, men absolut ingen kant eller söm. Delen klipps alltid till dubbelt så stor, tygvikningen utgör mittlinjen.

Mönsterdelar med streckad konturlinje på tillklipningsplanen läggs med skriftsidan nedåt på tyget.

Tillklipningsplanerna på mönsterarket visar mönsterdelarnas placering på tyget.

B

Tyg I och tyg II

Klipp till del 7 i tyg II, övriga delar i tyg I.

➔ Se tillklipningsplanerna på mönsterarket.

AB

Nåla fast mönsterdelarna på tygets rätsida vid enkelt tyg. Vid dubbelt tyg ligger rätsidan inåt. Nåla fast delarna på tygets avigsida. Klipp till sist till de delar som ligger över tygvikningen på tillklipningsplanen, i enkelt tyg.

DANSK

MÖNSTERDELE:

- A 1 Øverste midt. forstykke 2x
- A 2 Nederste midt. forstykke 1x
- A 3 Sideforstykke 2x
- A 4 Midt. rygdæl 2x
- A 5 Siderygdæl 2x
- B 6 Øverste midt. forstykke 1x
- B 7 Nederste midt. forstykke 1x
- B 8 Sideforstykke 2x
- B 9 Midt. rygdæl 2x
- B 10 Siderygdæl 2x
- A B 11 Ærme 2x
- A B 12 Bag. belægning 2x
- B 13 Forr. belægning 1x
- Fór-dele:
- A 14 Øverste midt. forstykke 2x
- A 15 Midt. rygdæl 2x

KLIPPEPLANERNE ER PÅ MÖNSTERARKET

PAPIRMÖNSTERDELENE FORBEREDES

Find din mønsterstørrelse efter Burda-måletabellen på mønsterarket: Kjoler, bluser, frakker og jakker efter overvidden, bukser og nederdele efter hoftevidden. Hvis påkrævet, ændres papirmønsteret med de centimeter, som dine mål afviger fra Burda-måletabellen.

AB

Til KJOLEN A klippes delene 1 til 5, 11, 12, 14 og 15, til TUNIKAEN B klippes delene 6 til 13 ud af mønsterarket i den ønskede størrelse.

Str. 46 til 58:

I del 1 skal du indtegne tilsyningslinjerne til pyntelukningerne: den øverste med samme afstand til udkæringskanten som på str. 44, den nederste gælder for alle størrelser, indtegnede resterende med jævn afstand.

MÖNSTRET FORLÆNGES ELLER AFKORTES

Mønsteret er beregnet til en højde på 168 cm. Hvis du er større eller mindre, kan mønsteret tilpasses din størrelse langs de indtegnede linjer, "her forlænges eller afkortes". På denne måde bevarer passformen.

➔ Alle dele skal altid ændres langs den samme linje og med det samme mål.

Gør sådan:

Klip mønsterdelene ud langs de angivne linjer.

Til forlængelse skubbes delene så langt fra hinanden som nødvendigt.

Til afkortning skubbes mønsterkanterne så meget ind over hinanden som nødvendigt. Sidekanterne rettes til bagetter.

KLIPNING

STOFFOLD (---) betyder: Her er midten af en mønsterdel, men aldrig en kant eller en søm. Delen klipkes dobbelt så stor og stoffolden danner midterlinjen.

Mønsterdele, der i klippeplanen fremstår med en brudt konturlinje, skal lægges på stoffet med den tekstede side nedad.

Klippeplanerne på mønsterarket viser, hvordan mønsterdelene skal placeres på stoffet.

B

Stof I og stof II

Klip del 7 ud af stof II, klip de resterende dele ud af stof I.

➔ Se klippeplanerne på mønsterarket.

AB

Ved enkelt stoflag hæftes mønsterdelene på retsiden. Ved dobbelt stoflag ligger retsiden indad og mønsterdelene hæftes på vrangen. De dele, der i klippeplanen ligger ind over stoffolden, skal klippes til sidst i enkelt stoflag.

РУССКИЙ

ДЕТАЛИ ВЫКРОЙКИ

- A 1 Средняя верхняя часть переда 2x
- A 2 Средняя нижняя часть переда 1x
- A 3 Боковая часть переда 2x
- A 4 Средняя часть спинки 2x
- A 5 Боковая часть спинки 2x
- B 6 Средняя верхняя часть переда 1x
- B 7 Средняя нижняя часть переда 1x
- B 8 Боковая часть переда 2x
- B 9 Средняя часть спинки 2x
- B 10 Боковая часть спинки 2x
- A B 11 Рукав 2x
- A B 12 Обтачка горловины спинки 2x
- B 13 Обтачка горловины переда 1x
- Детали подкладки:
- A 14 Средняя верхняя часть переда 2x
- A 15 Средняя часть спинки 2x

ПЛАНЫ РАСКЛАДКИ НА ЛИСТАХ ВЫКРОЕК

ПОДГОТОВИТЬ БУМАЖНУЮ ВЫКРОЙКУ

Максимально точно определите размер по таблице размеров Burda. Главное правило – для блуз, жакетов, платьев и пальто основной меркой является обхват груди, а для юбок и брюк – обхват бедер. В случае необходимости выкройку можно скорректировать на несколько сантиметров.

AB

Вырезать из листа выкроек для ПЛАТЬЯ A детали 1–5, 11, 12, 14 и 15, для ТУНИКИ B детали 6–13 нужного размера.

Размеры 46–58:

Для платья на детали 1 вычертить линии совмещения декоративных застежек-молний: верхнюю линию – на таком же расстоянии от горловины, как у размера 44; нижняя линия одна для всех размеров, остальные линии вычертить с одинаковыми интервалами.

ВЫКРОЙКУ УДЛИНИТЬ ИЛИ УКРОТИТЬ

Наша выкройка предназначена женщинам ростом 168 см. Если Вы выше или ниже, то выкройку можно удлинить или укоротить до нужной длины по линиям, маркированным «здесь удлинять или укорачивать», что позволит сохранить правильные пропорции модели.

➔ Корректируйте выкройку только по определенным линиям и на одинаковое число сантиметров.

Это делается так:

Разрежьте выкройку по вычерченным вспомогательным линиям.

Для удлинения раздвиньте части детали выкройки на нужное число сантиметров.

Для укорачивания наложите части детали выкройки друг на друга на нужное число сантиметров и выровняйте боковые края.

РАСКРОЙ

ЛИНИЯ СГИБА (---) – это вычерченная на детали выкройки пунктирная линия, которую при раскрое двойной детали следует совместить со сгибом материала, а ни в коем случае не с линией шва или низа! На плане раскладки эта линия обозначает сгиб сложенного вдвое материала.

Детали, вычерченные на плане раскладки пунктирной линией, накладывать на материал стороной с надписями вниз.

Планы раскладки показывают наиболее рациональное расположение деталей бумажной выкройки на материале.

B

Ткань I и ткань II

Деталь 7 выкроить из ткани II, а все остальные детали – из ткани I.

➔ См. планы раскладки на листе выкроек.

AB

Вдвое складывать ткань лицевой стороной вовнутрь, в один слой раскладывать ткань лицевой стороной вверх. Детали бумажной выкройки приколоть. Детали, выступающие на плане раскладки за сгиб ткани, выкроить в последнюю очередь из разложенного в один слой лоскута.

Man måste lägga till SÖMSMÅNER OCH FÄLLTILLÄGG:
4 cm fäll och ärmfäll, 1,5 cm i alla andra kanter och sömmar.

Överför mönsterkonturerna (söm- och fällinjer) och alla tecken och linjer, som är markerade på mönsterdelarna, till tygets avigsida med hjälp av BURDA markeringspapper. Beskrivning finns i förpackningen.

MELLANLÄGG

Klipp till mellanlägg enl teckningarna och pressa fast det på tygets avigsida. Överför mönsterkonturerna till mellanlägget.

A

FODER

Klipp till foder efter delarna 2, 3, 5, 14 och 15. Fodret slutar ovanför sprundet.

► Se tillklippningsplanerna på mönsterarket.

Man måste lägga till sömsmånar och fälltillägg:

1,5 cm i alla kanter och sömmar.

Överför mönsterkonturerna till foderdelarna.

SÖMNADSBESKRIVNING

Vid hopsyningen ligger alla tygdelar räta mot räta.

Överför alla linjer i mönsterdelarna med träckelstyggn till tygets rätsida.

A

KLÄNNING

Sy axelinsnittet i mittbakstyckena och pressa dem mot mitt bak.

Bakre delningssömmar / sprund

1 Lägg sidbakstyckena räta mot räta på mittbakstyckena, träckla (sömnummer 3) delningssömmarna och sy ihop dem uppifrån till sprundmarkeringen. Fäst sömändarna. Jacka sömsmånerna i sidbakstyckena vid infodringsändan till tätt intill sylinjen (pil nedtill). Jacka sömsmånerna i mittbakstyckena vid tvärstreck 3 till tätt intill sylinjen (pil uppåt).

2 Sicksacka sömsmånerna och sprundinfodringarna. Pressa isär sömsmånerna, pressa in sprundinfodringarna i mittbakstyckena. Träckla in infodringarna vid VIKNINGSLINJEN på sidbakstyckena och pressa. Träckla fast sprundinfodringarna uppåt. Kantsticka mittbakstyckena vardera enl markering, sy samtidigt fast sprundinfodringarna (2a).

Blixtlås (dolt i sömmen)

Vi har använt ett sömblixtlås. Det har sytts i osynligt från rätsidan.

Blixtlåset bör vara lite längre än sprundet. Det sys i innan sömmen nedanför sprundet sys. Man behöver en speciell pressarfot för att sy i det.

Sicksacka klänningens bakre kanter.

3 Öppna blixtlåset och nåla fast det med översidan nedåt på sömsmånerna av en sprundkant. Taggarna måste ligga exakt på de markerade sprundkanterna. Sy fast blixtlåset med en speciell pressarfot tätt intill taggarna. Sy fast blixtlåset vid den andra sprundkanten på samma sätt (3a).

Du syr i båda sprundkanterna vardera uppifrån till sprundmarkeringen (pil). Eftersom dragkedjan rullar ihop sig hålls den platt när du syr med specialpressarfoten.

Stäng blixtlåset.

Bakre mitsömm

4 Lägg bakstyckena räta mot räta, sy mitsömmen nedifrån så långt som möjligt fram till sprundmarkeringen. Dra blixtlåsändan undan lite. Fäst sömändarna. Pressa isär sömsmånerna.

Övre mittframstycken

Sy **insnittet** och pressa dem mot mitt fram.

SÖM OG SØMMERUM skal lægges til:

4 cm søm og ærmesøm, 1,5 cm ved alle andre kanter og sømme.

Med hjælp af BURDA kopipapir overføres mønsterkonturerne (søm- og sømmerumslinjer) samt de i delene indtegnede linjer og tegn til stoffets vrangside efter brugsanvisningen til kopipapiret.

INDLÆG

Klip indlæg, som vist på tegningerne og stryg dem på vrangen af stofdelene. Mønsterkonturerne markeres på indlægget.

A

FØR

Klip føret efter delene 2, 3, 5, 14 og 15.

Føret ender ovenfor slidens.

► Se klippeplanerne på mønsterarket.

Søm og sømmerum skal lægges til:

1,5 cm ved alle kanter og sømme.

Mønsterkonturerne overføres til før-delene.

SYNING

Ved sammensyningen ligger stoffets retsider mod hinanden.

Alle linjer i mønsterdelene overføres til stoffets retside med ritråd.

A

KJOLE

Sy **skulderindsnittene** i de midt. rygdele og pres dem mod bag, midte.

Bag, delsømme / slidser

1 Læg siderygdelen ret mod ret på de midt. rygdele, ri delsømmene (sømtal 3) og sy dem fra oven ned til slidstegnet. Hæft enderne. Klip ind i sømrummet for enden af belægningen i siderygdelen - helt ind til sylinjen (nederste pil). Klip ind i sømrummet på de midt. rygdele ved tværstreg 3 - helt ind til sylinjen (øverste pil).

2 Sik-sak sømrummene og slidbelægningerne. Pres sømrummene fra hinanden, pres slidbelægningerne ind i de midt. rygdele. Ri siderygdelenes belægninger mod vrangen ved OMBUKSLINJEN, pres. Ri slidbelægningernes øverste kanter fast. Sy som markeret på hver af de midt. rygdele, sy hermed slidbelægningerne fast (2a).

Lynlås (sømdækket)

Vi har anvendt en sømdækket lynlås. Den er syet usynligt i fra retsiden.

Lynlåsen skal være noget længere end slidens. Den skal sys i, inden sømmen nedenfor slidens bliver syet.

Du skal anvende en speciell trykfod til isyningen.

Sik-sak kjolens bag. kanter.

3 Åbn lynlåsen og hæft den med oversiden nedad på sømrummet af den ene slidkant. Tænderne skal ligge nøjagtigt på den markerede slidkant. Sy, fra oven ned til slidstegnet (pil), lynlåsen fast lige ved siden af tænderne med specialtrykfoden. Sy lynlåsen på den anden slidkant på nøjagtigt samme måde (3a).

Specialtrykfoden holder tænderne nede under syningen, de ville ellers rulle sig sammen.

Luk lynlåsen.

Bag, midtersøm

4 Læg rygdelen ret mod ret, sy midtersømmen fra neden op til så tæt som muligt på slidstegnet. Træk enden af lynlåsen lidt væk under syningen. Hæft enderne. Pres sømrummene fra hinanden.

Øverste midt. forstykker

Sy **indsnittene** og pres dem mod forr. midte.

ПРИПУСКИ НА ШВЫ И ПОДГИБКУ НИЗА:

4 см – на подгибку низа, в том числе рукавов, 1,5 см – по всем остальным срезам и на швы.

Перевести контуры деталей (линии швов и низа), важные линии разметки и метки на изнаночные стороны деталей края с помощью копировальной бумаги BURDA – см. подробную инструкцию на упаковке бумаги.

ПРОКЛАДКА

Прокладку выкроить по рисункам и приутюжить к деталям края с изнаночной стороны. Контуры деталей перевести на прокладку.

A

ПОДКЛАДКА

Выкроить детали 2, 3, 5, 14 и 15.

Подкладка доходит только до шлицы спинки.

► См. планы раскладки на листе выкроек.

Припуски на швы и подгибку низа:

1,5 см – по всем срезам и на швы.

Контуры деталей перевести на подкладку.

ПОШИВ

При сметывании и стачивании складывайте детали края лицевыми сторонами.

Все линии разметки переведите на лицевые стороны деталей края сметочными стежками.

A

ПЛАТЬЕ

Плечевые вытачки стачать на деталях спинки и заутюжить их глубины к линии середины спинки.

Рельефные швы спинки / шлицы

1 Боковые части спинки сложить со средними частями спинки лицевыми сторонами, сметать припуски на рельефные швы (контрольная метка 3) по всей длине и стачать их от среза проймы до метки шлицы. Сделать закрепки. Припуск каждой боковой части надсечь у верхнего конца шлицы по разметке наискосок (стрелка внизу). Припуск каждой средней части надсечь у поперечной метки 3 к строчке (стрелка вверх).

2 Припуски швов и цельнокроеных обтачек шлиц и припусков под шлицы обметать. Припуски швов разутюжить. Обтачки шлиц и припуски под шлицы заутюжить на средние части спинки. На каждой боковой части спинки замечать на изнаночную сторону обтачку припуска под шлицу по ЛИНИИ СГИБА, приутюжить. Обтачки шлицы приметать сверху. Каждую среднюю часть спинки отстрочить у верхнего конца шлицы по разметке наискосок, прихватывая обтачку шлицы и припуск под шлицу (2a).

Потайная застежка на молнию

Мы используем потайную застежку-молнию, которая не видна с лицевой стороны платья.

Потайная застежка-молния должна быть немного длиннее разреза для застежки, она притачивается до выполнения среднего шва спинки. Для притачивания потайной застежки-молнии требуется специальная лапка швейной машины.

Обметать припуски по средним срезам деталей спинки.

3 Потайную застежку-молнию открыть, наложить внешней стороной на припуск вдоль одного края разреза и приколоть. Зубчики застежки-молнии должны лежать точно на линии разреза. Тесьму застежки-молнии притачать специальной лапкой швейной машины вплотную к зубчикам. Затем так же притачать вторую тесьму застежки-молнии (3a).

Обе тесьмы застежки-молнии притачать от среза горловины до метки разреза (стрелка). Так как зубчики потайной застежки-молнии закручиваются, следует использовать специальную лапку для ее притачивания.

Потайную застежку-молнию закрыть.

Средний шов спинки

4 Детали спинки сложить лицевыми сторонами и стачать средние срезы от нижнего среза платья до нижнего конца потайной застежки на молнию. Нижний конец потайной застежки-молнии отвернуть в сторону. Сделать закрепки. Припуски шва разутюжить.

Средние верхние части переда

Вытачки стачать и заутюжить их глубины к линии середины переда.

A

Axelsömmar

Lägg de övre mittframstyckena räta mot räta på bakstyckena, sy (sömnummer 4) axelsömmarna. **Observera**, sluta vid sömsmånen i halsringningen (se även teckning 5). Fäst sömdärnarna. Pressa isär sömsmånerna.

Halsringning / infodring

6 Lägg de bakre infodringarna räta mot räta på de helskurna infodringarna vid de övre mittframstyckena, sy axelsömmarna (sömnummer 5). **Observera**, sluta vid sömsmånen i halsringningen (pil). Fäst sömdärnarna. Pressa isär sömsmånerna.

6 Vik de helskurna infodringarna utåt vid vinkninglinjen. Nåla fast infodringarna räta mot räta vid halsringningen; axelsömmarna möter varandra. Vik in de bakre infodringkanterna. Sy fast infodringarna. Klipp ner och jacka sömsmånerna. Träckla in infodringarna och pressa.

7 Lägg höger framstycke mitt mot mitt på vänster framstycke, träckla ihop nedre kanter.

8 Lägg de övre mittframstyckena räta mot räta på det nedre mittframstycket, träckla (sömnummer 1) och sy tvärsömmen. Klipp ner sömsmånerna och pressa dem nedåt.

Sy de **främre delningssömmarna** med sprund som vid text och teckning 1 (sömnummer 2). Pressa och kantsticka sömmarna och sprunden som vid text och teckningar 2.

Sidsömmar

Lägg framstycket räta mot räta på bakstycket, träckla (sömnummer 6) och sy sidsömmarna. Sicksacka och pressa isär sömsmånerna.

FODER

Sy och pressa **insnittet** som vid klänningen.

Sy de **bakre delningssömmarna** (sömnummer 3). Klipp ner sömsmånerna, sicksacka dem ihopåhållna och pressa in dem i mittstyckena.

Sy den **bakre mitsömmen** från sprundmarkeringen ända ned. Sicksacka och pressa isär sömsmånerna, pressa in dem vid sprundet.

Främre tvärsöm

Vik in sömsmånen i den främre kanten vid de övre mittframstyckena.

9 Lägg de övre mittframstyckena räta mot räta på det nedre mittframstycket, sy tvärsömmarna (sömnummer 1). Pressa sömsmånerna nedåt.

Sy de **främre delningssömmarna** (sömnummer 2). Klipp ner sömsmånerna, sicksacka dem ihopåhållna och pressa dem mot mitt fram.

Sy **axelsömmarna** (sömnummer 9) och **sidsömmarna** (sömnummer 6). Klipp ner sömsmånerna, sicksacka dem ihopåhållna och pressa dem mot en sida.

10 Nåla fast foderbakstycket räta mot räta vid den bakre infodringen, nåla fortsättningsvis fast det övre mittframstycket vid den främre infodringen (sömnummer 10); axelsömmarna möter varandra. Sy fast fodret så långt som möjligt. Sy den andra sidan på samma sätt.

11 Klipp ner sömsmånerna och pressa in dem i fodret. Nåla fast fodret aviga mot aviga i klänningen. Sy fast de bakre infodrings- och foderkanterna på blitkläsbanden för hand. Träckla fast fodret på ärmringningarna. Sy fast fodret i den främre tvärsömmen på infodringarna för hand (11a).

Ärmar

Sy **insnittet** ut spetsigt och pressa dem nedåt.

Vik ärmarna på längden med rätsidan inåt. Sy (sömnummer 7) **ärmsömmarna**. Sicksacka och pressa isär sömsmånerna.

Ärmfäll

A

Skuldorsømme

Læg de øverste midt. forstykker ret mod ret på rygdelen, sy skuldorsømmene (sømtal 4). **Vær opmærksom**, sy kun ind til sømrummet på halsudskæringen (se tegning 5). Hæft enderne. Pres sømrummene fra hinanden.

Halsudskæring / belægning

5 Læg de bag, belægninger ret mod ret på de øverste midt. forstykkers medklippede belægninger, sy skuldorsømmene (sømtal 5). **Vær opmærksom**, sy kun ind til sømrummet på halsudskæringen (pil). Hæft enderne. Pres sømrummene fra hinanden.

6 Vend de medklippede belægninger til retsiden ved ombukslinjen. Ri belægningerne ret mod ret på udskæringen; skuldorsømmene mødes. Buk belægningernes bag. kanter ind. Sy belægningerne fast. Klip sømrummene smallere, klip små hak ind i dem. Ri belægningerne mod vrangen, pres.

7 Læg det højre forstykke midte mod midte på det venstre forstykke, ri de nederste kanter på hinanden.

8 Læg de øverste midt. forstykker ret mod ret på det nederste midt. forstykke, ri- (sømtal 1) og sy tværsømmen. Klip sømrummene smallere og pres dem nedad.

Sy de **forr. delsømme** med slider (sømtal 2), som vist ved tekst og tegning 1. Pres og stik sømmene og sliderne, som vist ved tekst og tegningerne 2.

Sidesømme

Læg forstykket ret mod ret på rygdelen, ri- (sømtal 6) og sy sidesømmene. Sik-sak sømrummene og pres dem fra hinanden.

FØR

Sy og pres **indsnittene** ligesom på kjolen.

Sy de **bag, delsømme** (sømtal 3). Klip sømrummene smallere, sik-sak samlet over dem og pres dem ind i de midt. dele.

Sy den **bag, midtersøm** fra slidstegnet og ned. Sik-sak sømrummene og pres dem fra hinanden, pres dem mod vrangen ved slidsten.

Forr. tværsøm

Buk sømrummet mod vrangen ved den forr. kant på hver af de øverste midt. forstykker.

9 Læg de øverste midt. forstykker ret mod ret på det nederste midt. forstykke, sy tværsømmene (sømtal 1). Pres sømrummene nedad.

Sy de **forr. delsømme** (sømtal 2). Klip sømrummene smallere, sik-sak samlet over dem og pres dem mod forr. midte.

Sy **skuldorsømmene** (sømtal 9) og **sidesømmene** (sømtal 6). Klip sømrummene smallere, sik-sak samlet over dem og pres dem til den ene side.

10 Hæft før-rygdelen ret mod ret på den bag. belægning og det øverste midt. forstykke på den forr. belægning (sømtal 10); skuldorsømmene mødes. Sy, så langt som muligt, føret fast. Sy den anden side på samme måde.

11 Klip sømrummene smallere, pres dem ind i føret. Hæft føret vrang mod vrang i kjolen. Sy, i hånden, de bag. belægnings- og førkanter på lynlåsbåndene. Ri føret på ærmegabene. Sy, i hånden, føret på belægningerne ved den forr. tværsøm (11a).

Ærmer

Sy **indsnittene** så de ender i en spids og pres dem nedad.

Fold ærmerne på langs, med retsiden indad. Sy **ærmesømmene** (sømtal 7). Sik-sak sømrummene og pres dem fra hinanden.

Ærmesøm

A

Плечевые швы

Средние верхние части переда сложить со спинкой лицевыми сторонами и стачать плечевые срезы (контрольная метка 4). **Внимание:** строчку закончить у линии горловины (см. также рис. 5). Сделать закрепки. Припуски швов разутюжить.

Горловина / обтачки

5 Обтачки горловины спинки сложить с цельнокроеными со средними верхними частями переда лицевыми сторонами и стачать плечевые срезы (контрольная метка 5). **Внимание:** строчку закончить у линии горловины (стрелка). Сделать закрепки. Припуски швов разутюжить.

6 Цельнокроенные обтачки отвернуть на лицевую сторону по линии сгиба. Обтачки приметать к срезу горловины, лицевая сторона к лицевой стороне, совместив плечевые швы. Концы обтачки подвернуть. Обтачку притачать. Припуски шва срезать близко к строчке, надсечь. Обтачки заметать на изнаночную сторону, приутюжить.

7 Правую деталь переда наложить на левую деталь переда, совместив линии середины переда, и сметать нижние срезы.

8 Верхние средние части переда сложить с нижней средней частью переда лицевыми сторонами, сметать припуски на поперечный шов (контрольная метка 1) и стачать их. Припуски шва срезать близко к строчке и заутюжить вниз.

Выполнить **рельефные швы переда** со шлицами – см. пункт и рис. 1 (контрольная метка 2). Припуски швов разутюжить. Обтачки шлиц и припуски под шлицы заутюжить на среднюю часть переда – см. пункт и рис. 2. Среднюю часть переда отстрочить так же у верхних концов шлиц наискосок.

Боковые швы

Перед сложить со спинкой лицевыми сторонами, сметать боковые срезы (контрольная метка 6) и стачать их. Припуски швов обметать и разутюжить.

ПОДКЛАДКА

Вытачки стачать так же, как на платье и заутюжить. Выполнить **рельефные швы спинки** (контрольная метка 3). Припуски каждого шва срезать близко к строчке, обметать вместе и заутюжить на средние части спинки. Выполнить **средний шов спинки** от метки разреза до низу. Припуски шва обметать и разутюжить, вдоль краев разреза заутюжить на изнаночную сторону.

Поперечный шов переда

На верхних средних деталях переда подвернуть припуски по передним срезам.

9 Верхние средние части переда сложить с нижней частью переда лицевыми сторонами и выполнить поперечный шов (контрольная метка 1). Припуски шва заутюжить вниз.

Выполнить **рельефные швы переда** (контрольная метка 2). Припуски каждого шва срезать близко к строчке, обметать вместе и заутюжить к линии середины переда.

Выполнить **плечевые швы** (контрольная метка 9) и **боковые швы** (контрольная метка 6). Припуски каждого шва срезать близко к строчке, обметать вместе и заутюжить в одну сторону.

10 Спинку подкладки сложить с обтачкой горловины спинки лицевыми сторонами и приколоть. Далее верхнюю среднюю часть переда приколоть к обтачке переда (контрольная метка 10), совместив плечевые швы. Подкладку притачать на максимально возможную длину. На другой стороне горловины притачать обтачки так же.

11 Припуски швов срезать близко к строчке и заутюжить на подкладку. Подкладку вложить в платье изнаночной стороной к изнаночной стороне и приколоть. Концы обтачки горловины и края разреза подкладки пришить вручную к тесьмам потайной застежки-молнии. Подкладку приметать к срезам пройм. Подкладку пришить вручную к обтачке горловины переда у поперечного шва (11a).

Рукава

Вытачки стачать к вершинам и заутюжить вниз.

Каждый рукав сложить вдоль, лицевой стороной вовнутрь, и стачать **срезы рукава** (контрольная метка 7). Припуски шва обметать и разутюжить.

Подгибки низа рукавов

12 Sicksacka fällen, träckla in, pressa. Sy fast fällen löst för hand.

Sy i ärmarna

14 Näla fast ärmen räta mot räta vid ärmhålet. När man syr i ärmen är 3 punkter viktiga för att den ska sitta bra:
➔ Tvärstrecken 8 på ärm och framstycke måste möta varandra. Ärm- och sidsömmarna måste möta varandra. Tvärstrecket på ärmkullen måste möta axelsömmen. Träckla fast ärmen från ärmens sida, hörnen möter delningssömmarna. Sy. Klipp ner sömsmånerna, sicksacka dem ihopållna och pressa in dem i ärmen.

Fäll / sprund

Vik upp sprundets sömsmån. Sy fast fällen som vid text och teckning 12.

14 Vänd in sprundets infodringar igen, sy fast dem löst för hand, även på fällen.

Fodrets fäll

15 Pressa in fällen i fodrets nedre kant, vik in och träckla fast. Sy fast fällen smalt.

Sy fast **dekorknäppningarna** på **höger** framstycke enl markering, sy genom alla tyglager och ta även med det vänstra framstycket.

B

TUNIKA

Sy **insnitten** i det övre mittframstycket. Pressa insnitten uppåt.

Främre tvärsöm

16 Lägga det övre mittframstycket räta mot räta på det nedre mittframstycket, sy tvärsömmen (sömnummer 11). Klipp ner sömsmånerna, sicksacka dem ihopållna och pressa dem nedåt.

Sy de **främre och bakre delningssömmarna** med sprund som vid text och teckning 1. Pressa och kantsticka sömmarna och sprundens som vid text och teckningar 2.

Sy i **blixtlåset** och sy den **bakre mitsömmen** som vid KLÄNNINGEN A (se text och teckningarna 3 och 4).

Axel- och sidsömmar

Lägg framstycket räta mot räta på bakstycket, sy axelsömmarna (sömnummer 14), sluta vid sömsmån i halsringningen. Fäst sömändarna. Sy sidsömmarna (sömnummer 15). Sicksacka och pressa isär sömsmånerna.

Halsringning / infodring

17 Lägg de bakre infodringarna räta mot räta på den främre infodringen, sy axelsömmarna (sömnummer 5), sluta vid sömsmån i halsringningen (pilar). Fäst sömändarna. Pressa isär sömsmånerna. Sicksacka infodringens yttre kant.

18 Träckla fast infodringen räta mot räta vid halsringningen; axelsömmarna möter varandra. Vik in de bakre infodringkanterna. Sy fast infodringen. Klipp ner och jacka sömsmånerna. Vik infodringen uppåt, pressa in sömsmånerna i infodringen och sy fast den smalt bredvid sömmen så långt som möjligt (18a). Träckla in infodringen, pressa. Sy fast den bakre infodringkanten på blixtlåsbanden för hand.

Sy och sy i **ärmarna** som vid KLÄNNINGEN A (se även text och teckningar 12 och 13).

Fäll / sprund

Vik upp sprundets sömsmån. Sy fast fällen som vid text och teckning 12.

Vänd in sprundets infodringar igen och sy fast dem på fällen (se teckning 14).

12 Sik-sak sömmen, ri den mod vrangen, pres. Sy, i hånden, sömmen fast med löse sting.

Sy ærmer i

15 Hæft ærmet ret mod ret i ærmegabet. Ved isyningen af ærmerne, er 3 punkter afgørende for et godt resultat:
➔ Tværstregerne 8 fra ærme og forstykke skal mødes. Ærme- og sidesømme skal mødes. Tværstregen i ærmekuplen skal mødes med skuldersømmen. Ri- og sy ærmet fast fra ærmesiden; hjørnerne mødes med delsømmene. Sy. Klip sømrummene smallere, sik-sak samlet over dem og pres dem ind i ærmet.

Søm / slidser

Bred slidbelægningerne ud. Sy sømmen fast, som vist ved tekst og tegning 12.

14 Vend slidbelægningerne mod vrangen igen og sy, i hånden, dem på sømmen.

Før-søm

15 Pres sømrummet mod vrangen på førets nederste kant, buk det ind og ri det fast. Sy sømrummet smalt fast.

Sy **pyntelukningerne** på det **højre** forstykke som markeret, sy igennem alle stoflag og tag det venstre forstykke med.

B

TUNIKA

Sy **indsnittene** i det øverste midt. forstykke. Pres indsnittene opad.

Forr. tværsøm

16 Læg det øverste midt. forstykke ret mod ret på det nederste midt. forstykke, sy tværsømmen (sømtal 11). Klip sømrummene smallere, sik-sak samlet over dem og pres dem nedad.

Sy de **forr. og bag. delsømme** med slidser, som vist ved tekst og tegning 1. Pres og stik sømmene og slidserne, som vist ved tekst og tegning 2.

Sy **lynlåsen** fast og sy den **bag. midtersøm**, ligesom ved KJOLE A (se tekst og tegningerne 3 og 4).

Skulder- og sidesømme

Læg forstykket ret mod ret på rygdelen, sy skuldersømmene (sømtal 14) ind til sømrummet på halsudskæringen. Hæft enderne. Sy sidesømmene (sømtal 15). Sik-sak sømrummene og pres dem fra hinanden.

Halsudskæring / belægning

17 Læg de bag. belægninger ret mod ret på den forr. belægning, sy skuldersømmene (sømtal 5), men kun hen til sømrummet på halsudskæringen (pile). Hæft enderne. Pres sømrummene fra hinanden. Sik-sak belægningens udvendige kant.

18 Ri belægningen ret mod ret på udskæringen; skuldersømme mødes. Buk belægningens bag. kanter ind. Sy belægningen fast. Klip sømrummene smallere, klip små hak ind i dem. Læg belægningen opad. Pres sømrummene ind i belægningen og sy, så langt som muligt, dem smalt fast langs tilsætningsømmen (18a). Ri belægningen mod vrangen, pres. Sy, i hånden, belægningens bag. kanter på lynlåsbåndene.

Sy **ærmerne** og sy dem i ligesom på KJOLEN A (se tekst og tegningerne 12 og 13).

Søm / slidser

Bred slidbelægningerne ud. Sy sømmen fast, som vist ved tekst og tegning 12.

Vend slidbelægningerne mod vrangen igen og sy, i hånden, dem på sømmen (se tegning 14).

12 Prilpusk på podgibku na iznanočnuju storonu, priutožjiti i prišiti vručnuju potajnymi nezatjanutyimi stežkami.

Рукава втачать

16 Рукав сложить с платьем лицевыми сторонами и вколоть в пройму. Для хорошей посадки рукава важно соблюдать 3 главные правила:
➔ Совмещаться должны: поперечные метки 8 на рукаве и перде, шов рукава с боковым швом, поперечная метка на окате с плечевым швом. Рукав вметать и втачать со стороны рукава, совместив уголки с рельефными швами. Припуски шва срезать близко к строчке, обметать вместе и заутожить на рукав.

Подгибка низа платья / шлицы

Обтачки шлиц и припусков под шлицы отвернуть. Платье подшить – см. пункт и рис. 12.

14 Обтачки шлиц и припусков под шлицы снова отвернуть на изнаночную сторону и пришить к подкладке потайными незатянутыми стежками, пришить к подгибке низа.

Подгибка низа подкладки

15 Припуск по нижнему срезу заутожить на изнаночную сторону, подвернуть, приметать и настрочить в край.

Декоративные застежки-молнии пришить к **правой** детали перде по линиям совмещения, прихватывая все слои тканей и левую деталь перде.

B

TUNIKA

Вытачки стачать на верхних средних деталях перде. Глубины вытачек заутожить вверх.

Поперечный шов

16 Верхнюю среднюю часть перде сложить с нижней средней частью перде лицевыми сторонами и выполнить поперечный шов (контрольная метка 11). Припуски шва срезать близко к строчке, обметать вместе и заутожить вниз.

Рельефные швы перде и спинки со шлицами – см. пункт и рис. 1. Швы и шлицы приутожить и отстрочить – см. пункт и рис. 2.

Потайную застежку-молнию притачать и выполнить **средний шов спинки** так же, как на ПЛАТЬЕ A (см. пункты и рис. 3 и 4).

Плечевые и боковые швы

Перед сложить со спинкой лицевыми сторонами и стачать плечевые срезы (контрольная метка 14), закончив строчку у линии горловины. Сделать закрепки. Выполнить боковые швы (контрольная метка 15). Припуски швов обметать и разутожить.

Горловина / обтачка

17 Обтачки горловины спинки и перде сложить лицевыми сторонами и стачать плечевые срезы (контрольная метка 5), закончив строчку у линии шва притачивания (стрелки). Сделать закрепки. Припуски швов разутожить. Внешний срез обтачки обметать.

18 Обтачку сложить с туникой лицевыми сторонами и приметать к срезу горловины, совместив плечевые швы. Концы обтачки подвернуть. Обтачку притачать. Припуски шва срезать близко к строчке, надсечь. Обтачку отвернуть вверх, припуски шва заутожить на обтачку и настрочить близко к шву на максимально возможную длину (18a). Обтачку заметать на изнаночную сторону, приутожить. Концы обтачки пришить вручную к тесьмам потайной застежки-молнии.

Рукава шить и втачать так же, как у ПЛАТЬЯ A (см. также пункты и рис. 12 и 13).

Подгибка низа / шлицы

Обтачки шлиц и припусков под шлицы отвернуть. Тунику подшить – см. пункт и рис. 12. Обтачки шлиц и припусков под шлицы снова отвернуть на изнаночную сторону и пришить к подгибке низа туники (см. рис. 14).