

Выкройка платья, размеры 50-60 (русские)



		40	42	44	46	48	50	52	54	56	60
Обхват груди	см	80	84	88	92	96	100	104	110	116	122
Обхват талии	см	62	66	70	74	78	82	86	92	98	104
Обхват бедер	см	86	90	94	98	102	106	110	116	122	128
Высота груди	см	25	26	27	28	29	30	31	32	33	34
Длина переда	см	43	44	45	46	47	48	49	50	51	52
Длина спины	см	41	41	42	42	43	43	44	44	45	45
Ширина спины	см	33,5	34,5	35,5	36,5	37,5	38,5	39,5	41	42,5	44
Длина плеча	см	12	12	12	13	13	13	13	14	14	14
Длина рукава	см	59	59	60	60	61	61	61	61	62	62
Обхват в.ч. руки	см	26	27	28	29	30	31	32	34	36	38
Обхват шеи	см	34	35	36	37	38	39	40	41	42	43

Печатаем с масштабом 100%

Длина от талии 70 см.

Вам потребуется:

Трикотажное полотно 2,90—3,90—3,90—3,95—3,95 м шириной 140- см

Рекомендуемые ткани: только биэлас-тичные трикотажные полотна.

Выкройка без припусков на швы!

Раскрой:

1 Полочка 2х

2 Спинка со сгибом 1х

3 Рукав 2х

4 пояс длиной 130—150 см и шириной 10-12 см

Важно: детали кроя из трикотажных полотен стачиваются специальной эластичной строчкой или узкой зигзагообразной строчкой. Подгибка низа настрачивается двойной иглой для сохранения эластичности.

Выкройка сделана для группы ВКонтакте
Дизайн|Пошив|Мастер-классы|Выкройки.

https://vk.com/dressmaking_courses



Копирование разрешается только с активной ссылкой на первоисточник!



5*5 CM

Спинка
1 дет.
со сгибом

↓ 2:1

→ 1:2

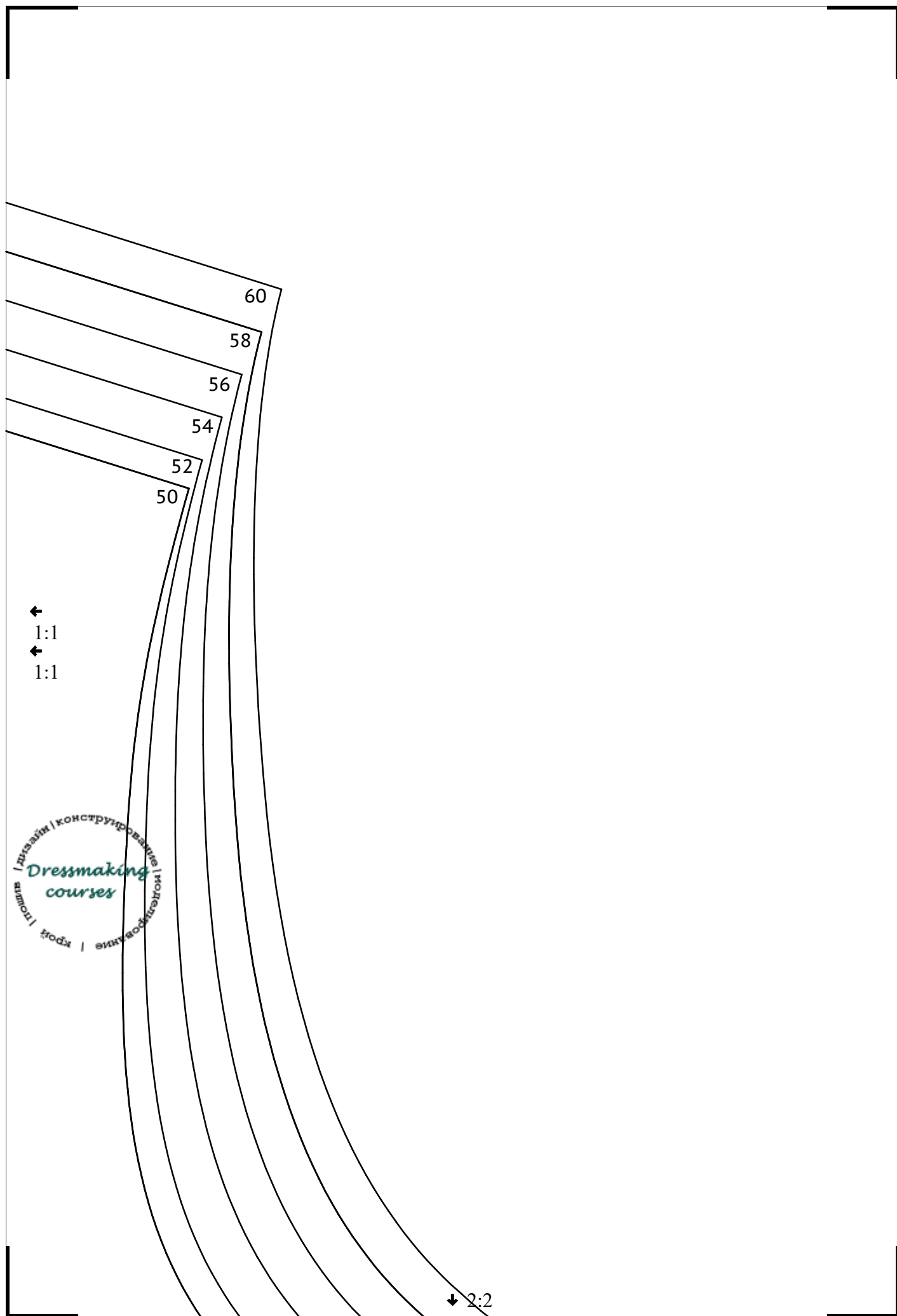

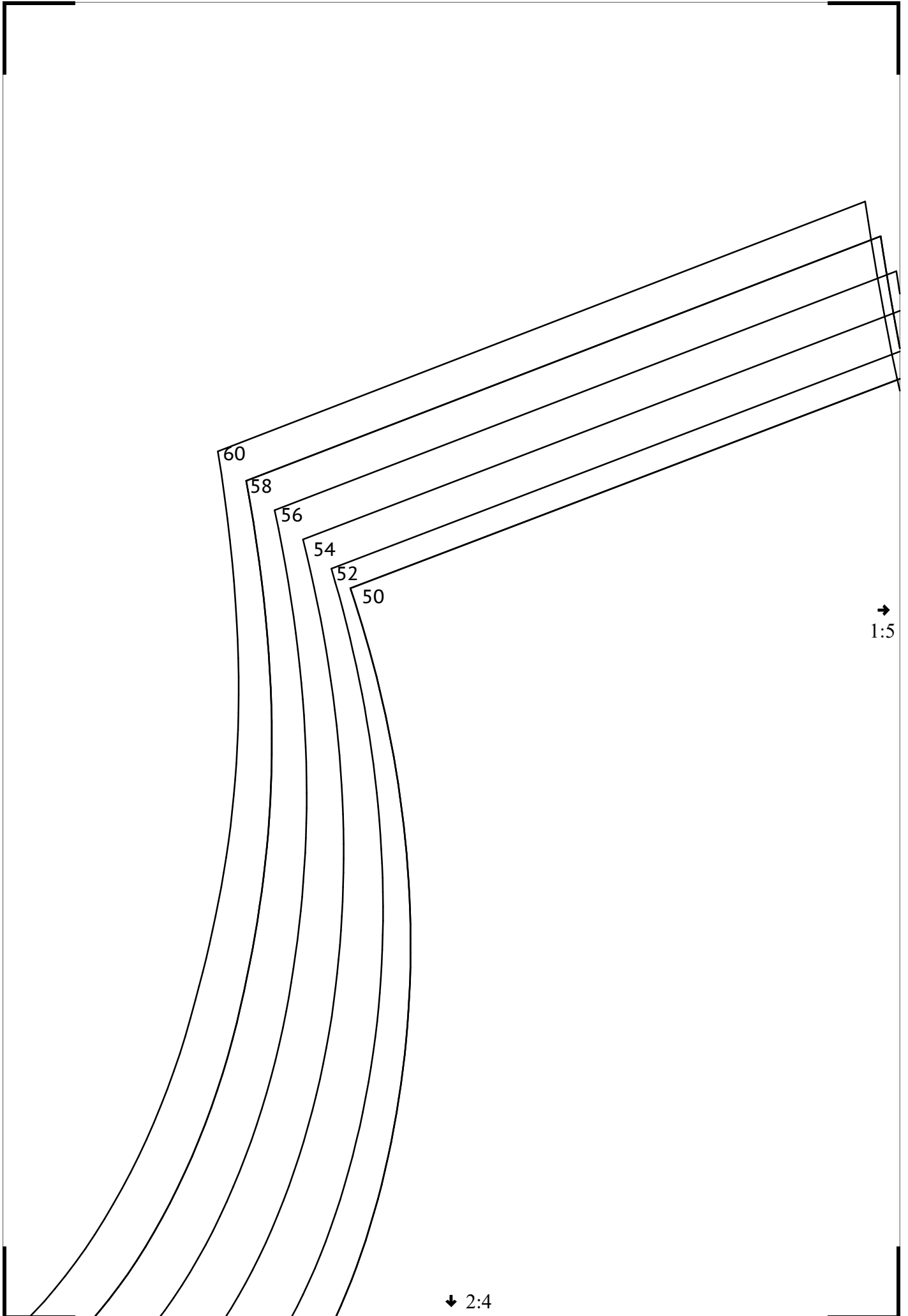

→
1:5

↓ 2:4

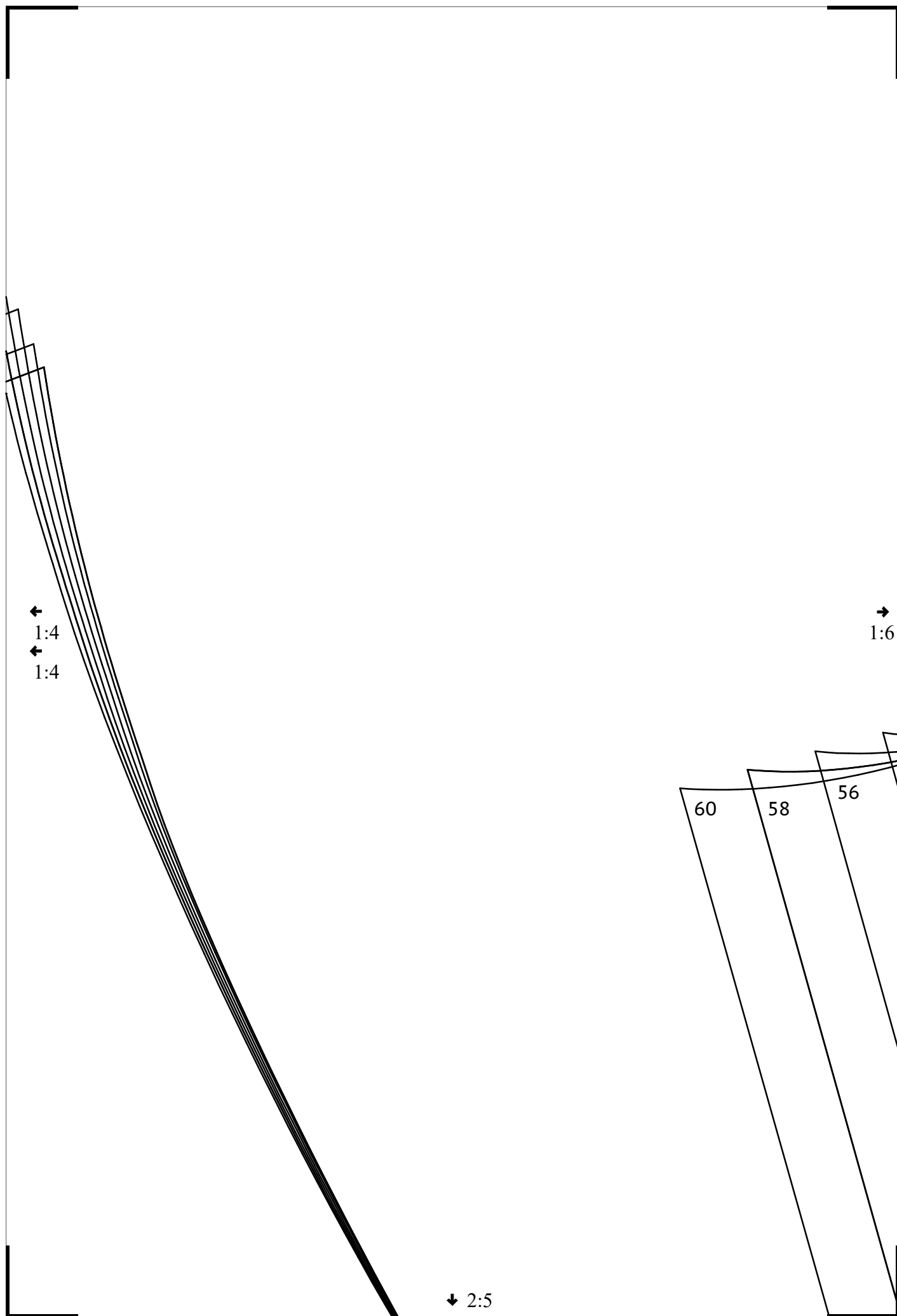

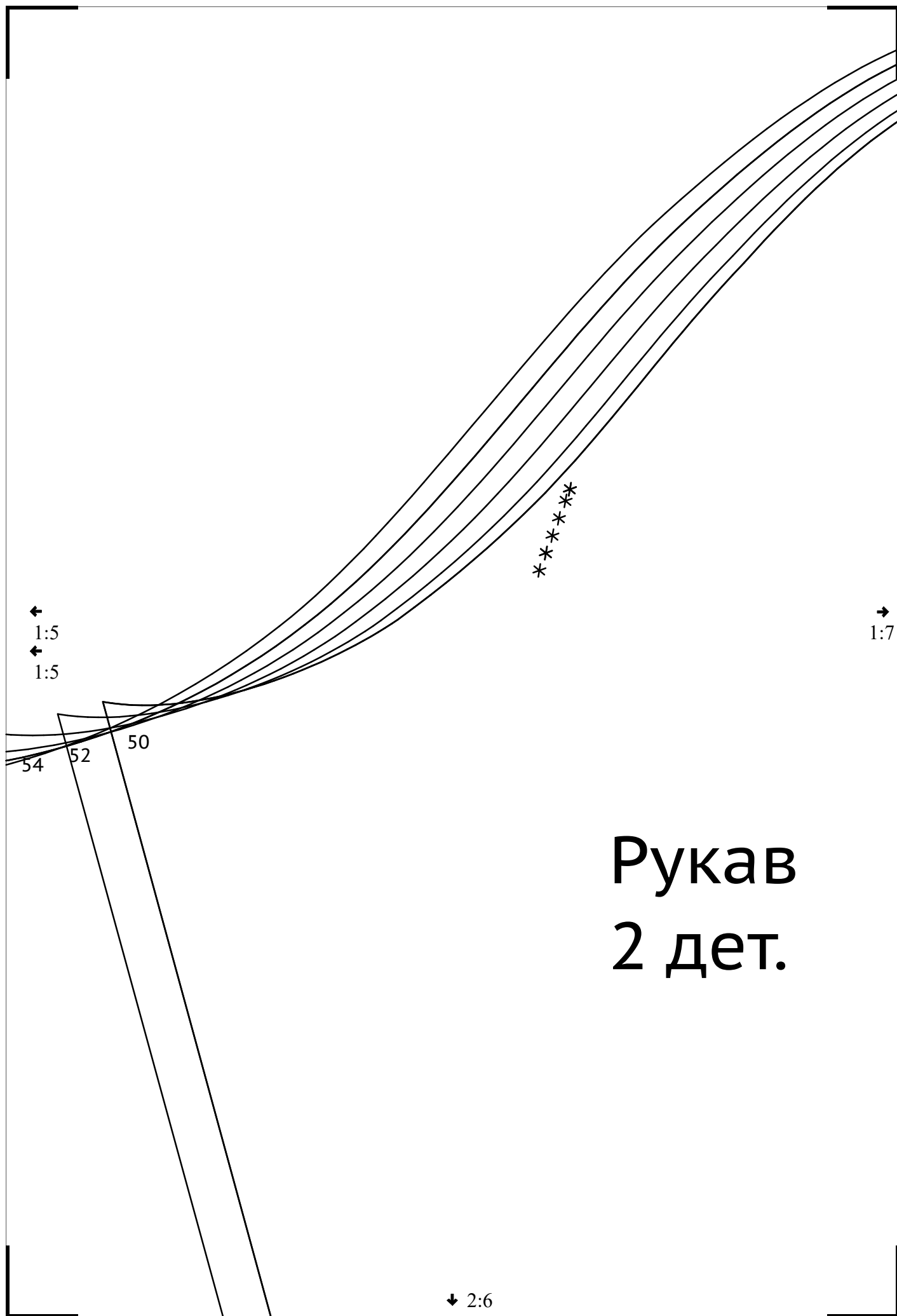

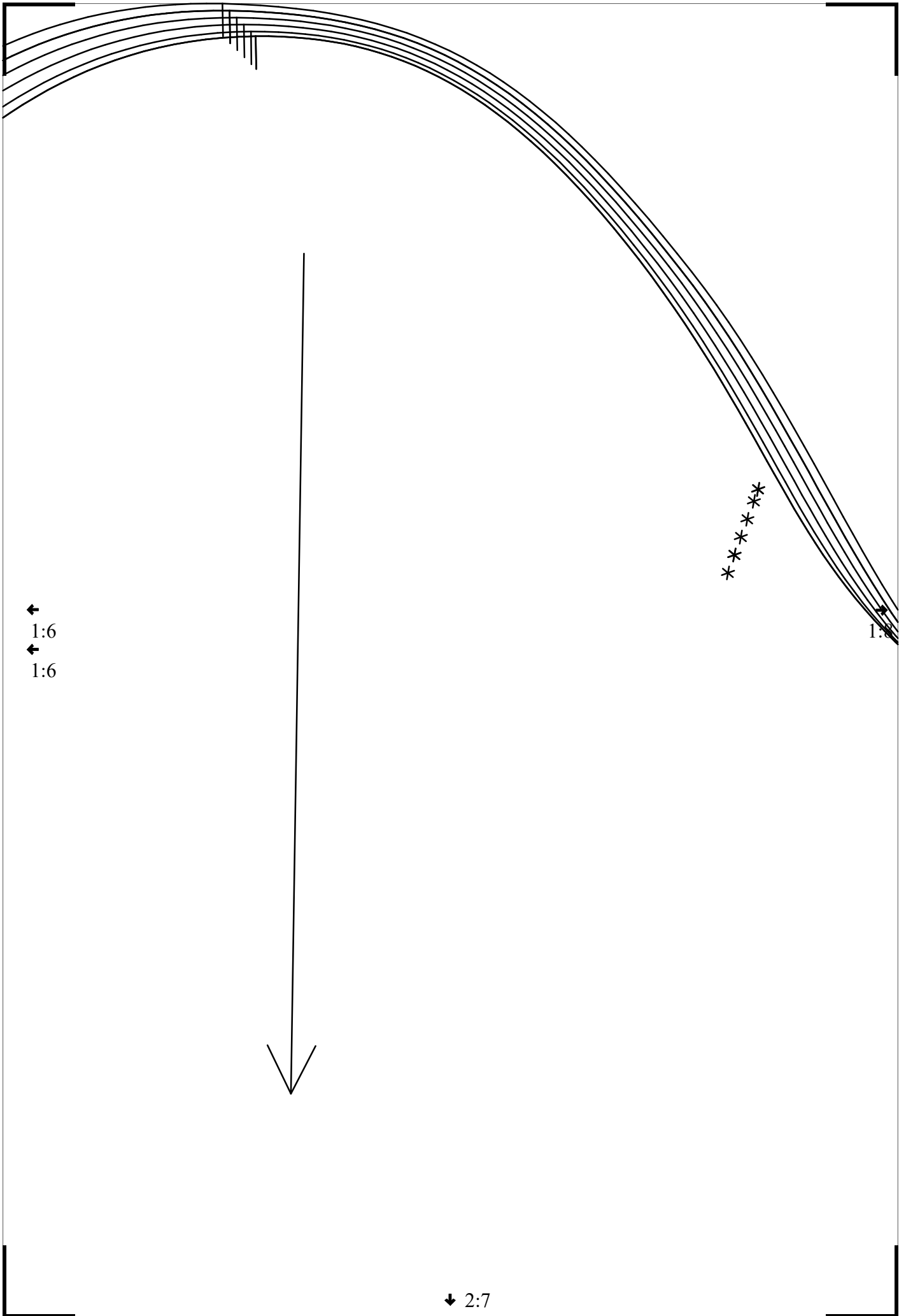

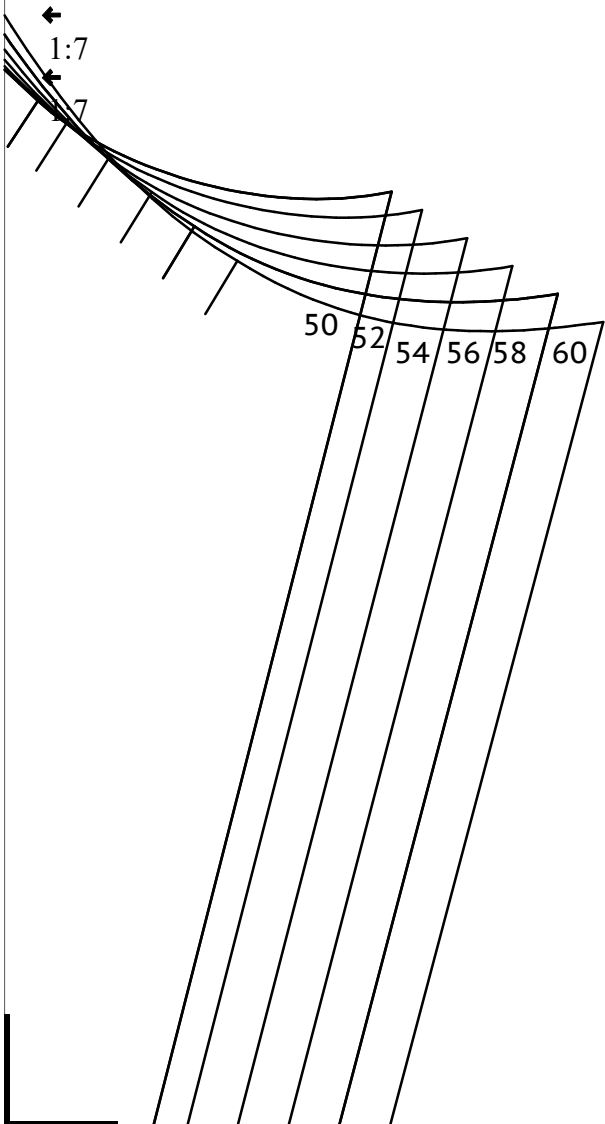

↑ 1:1 ↑ 1:1

→
2:2

↓ 3:1





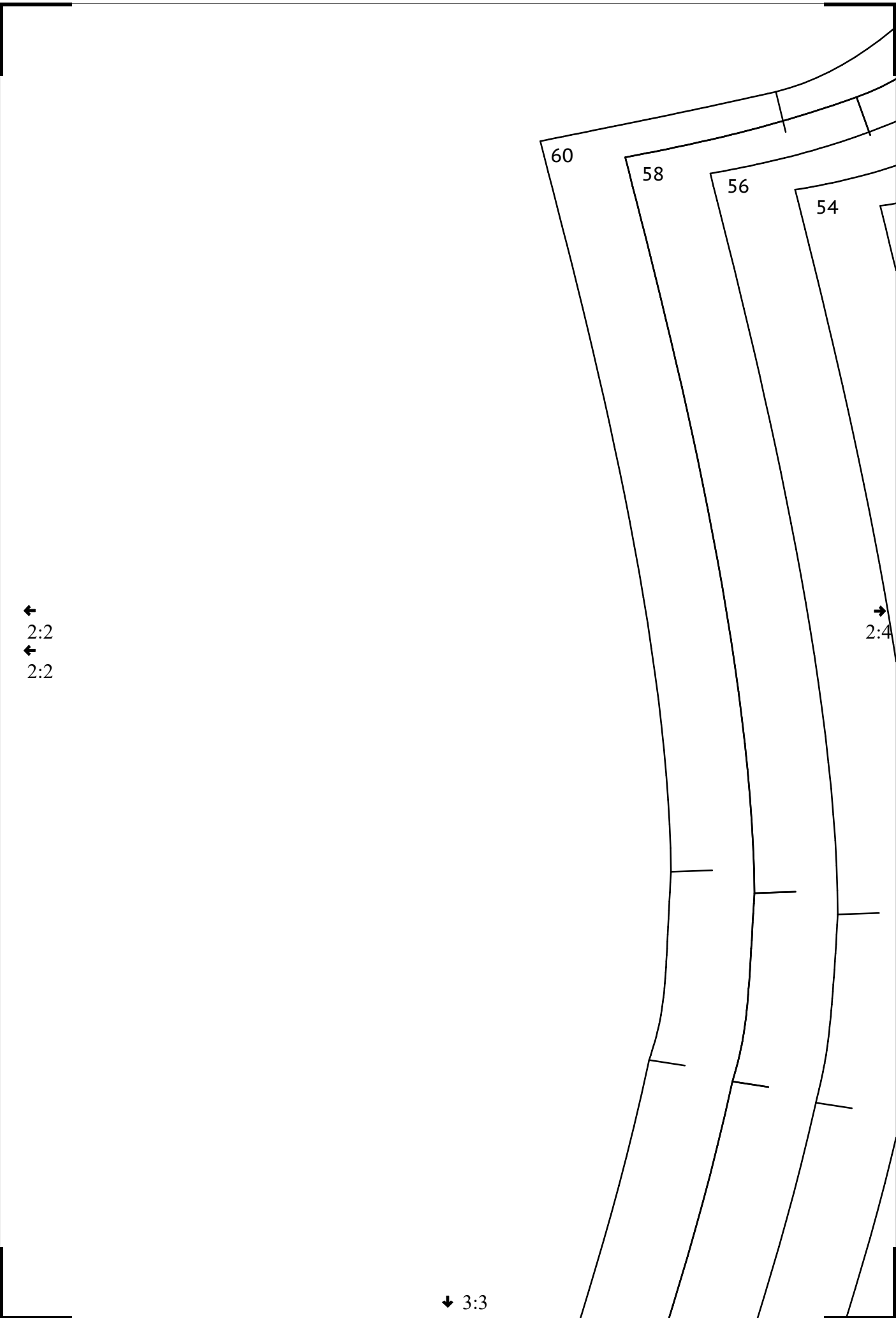



Перед
2 дет.

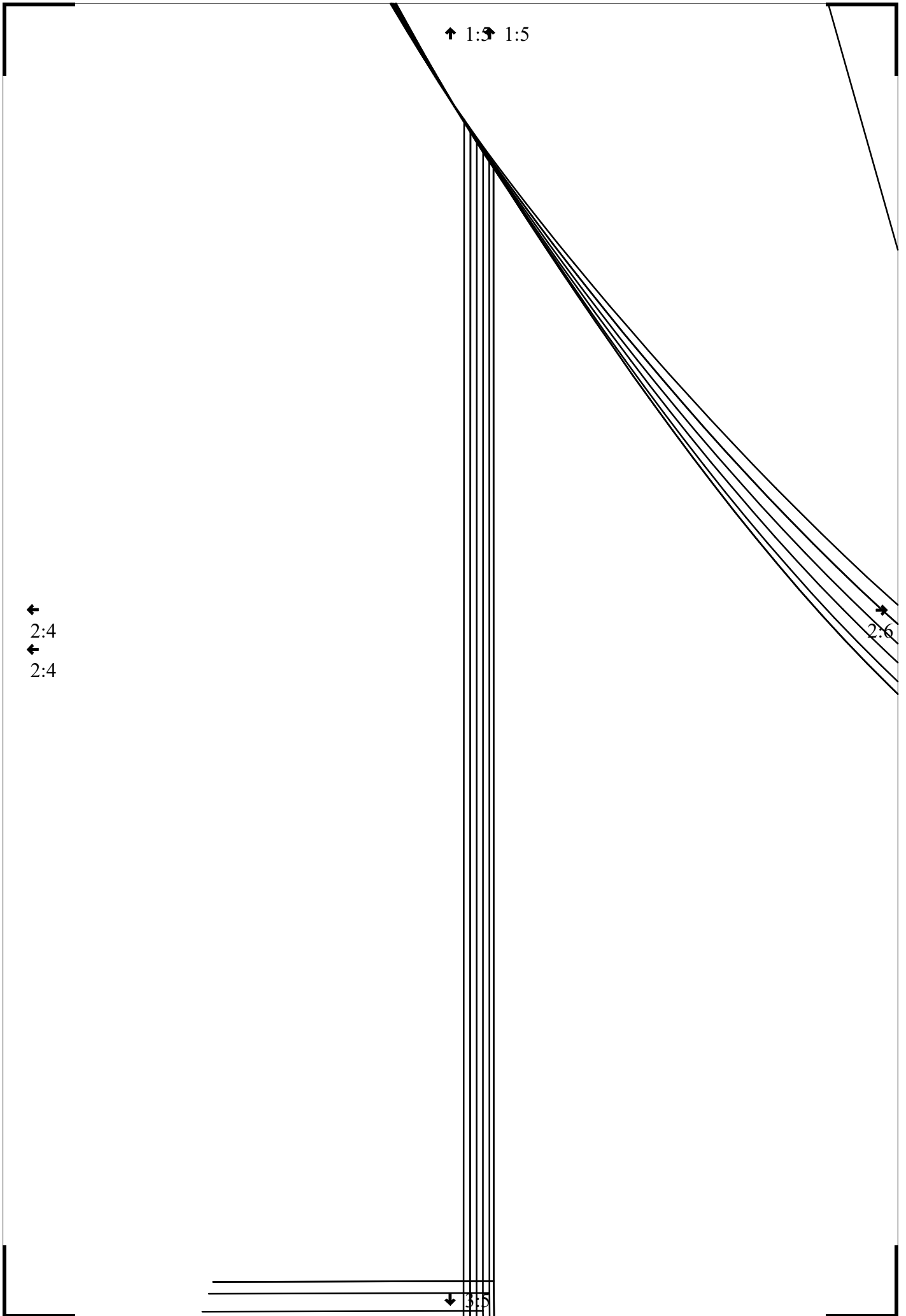

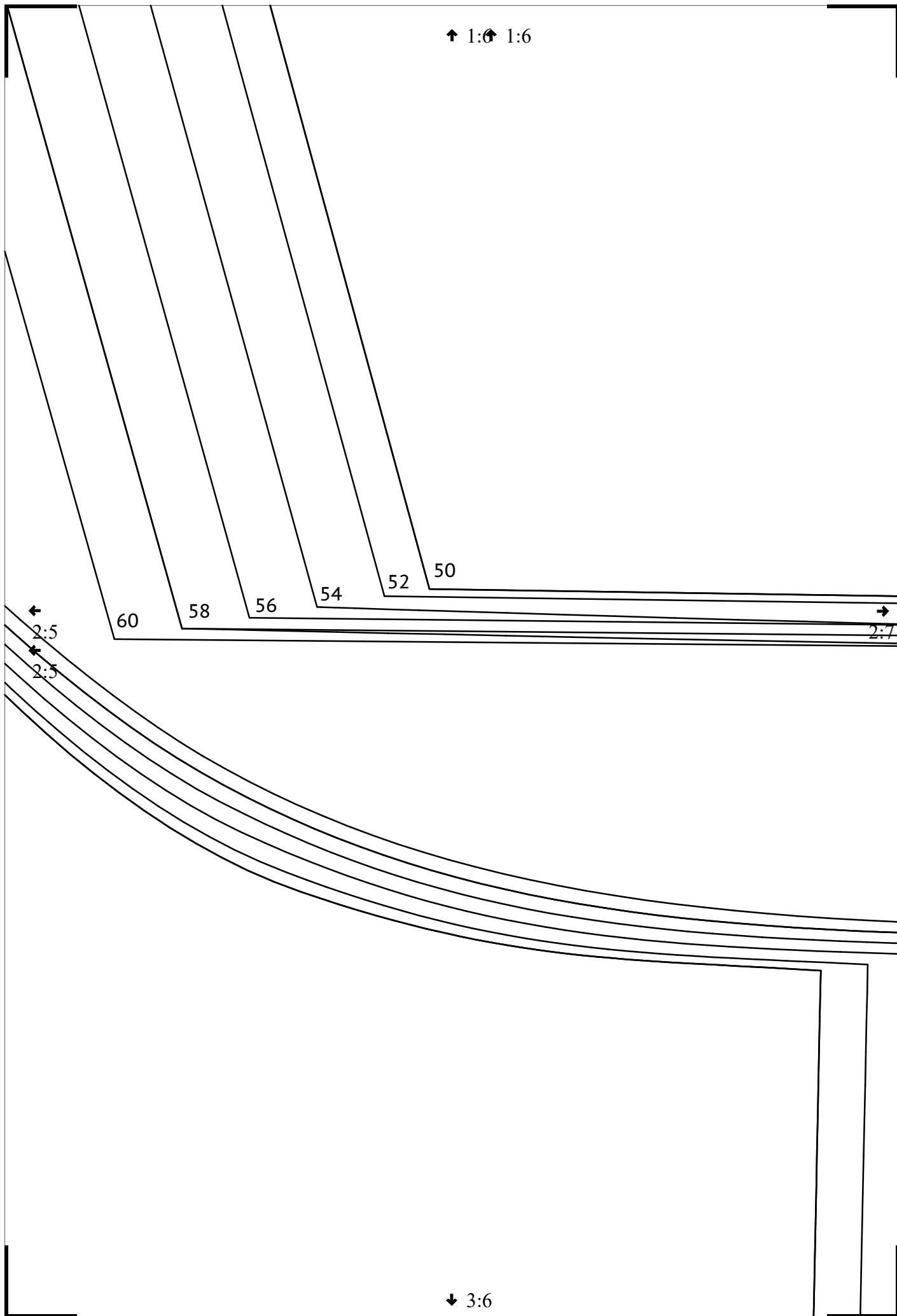

↑ 1:6

50

52

54

56

58

60

← 2:5

← 2:5

← 2:5

→ 2:7

↓ 3:6

↑ 1:7



↑ 1:8



← 2:7

↑ 2:↑ 2:1

→
3:2

3



↓ 4:1

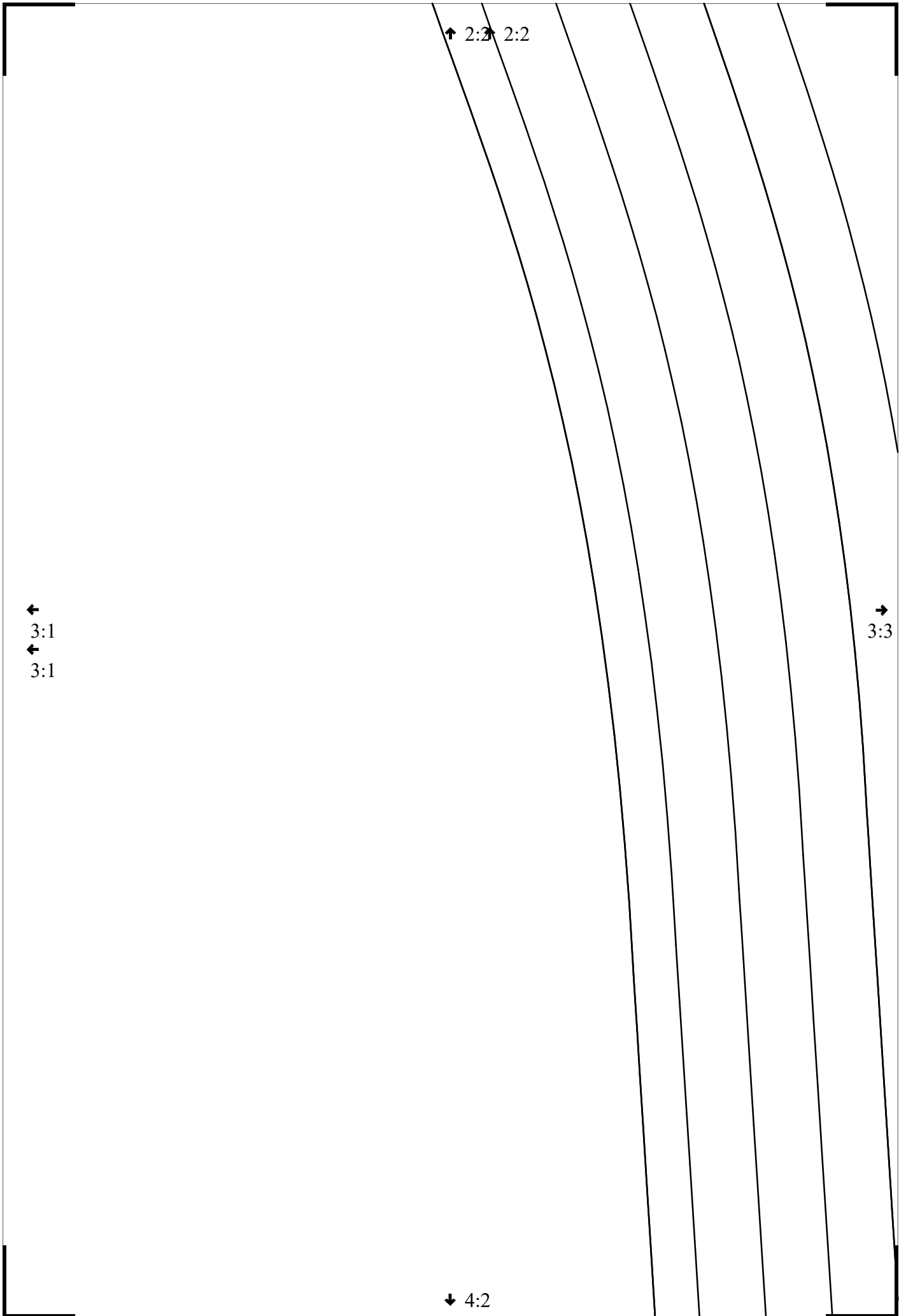

↑ 2:2 ↑ 2:2

←
3:1
←
3:1

→
3:3

↓ 4:2

3

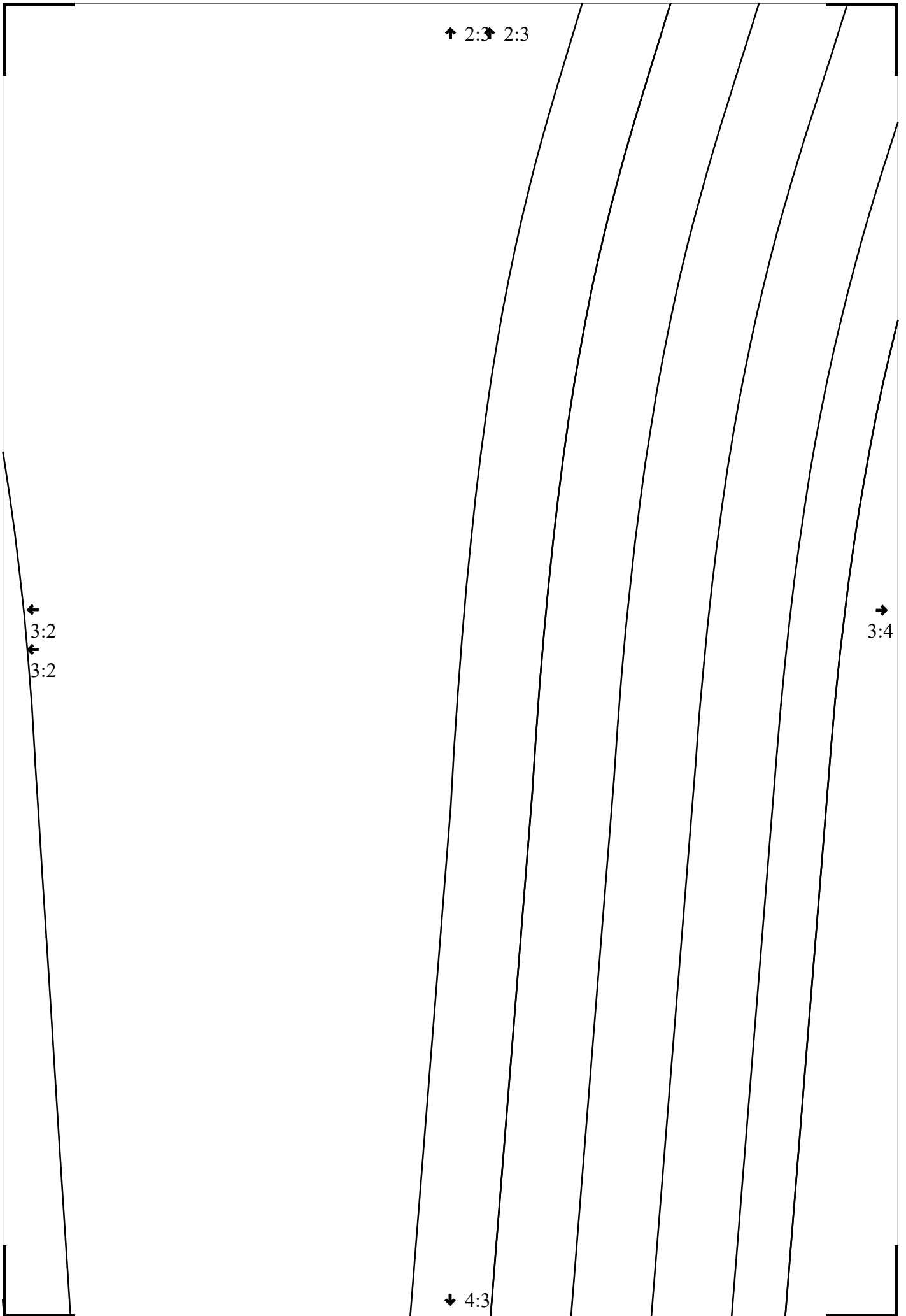

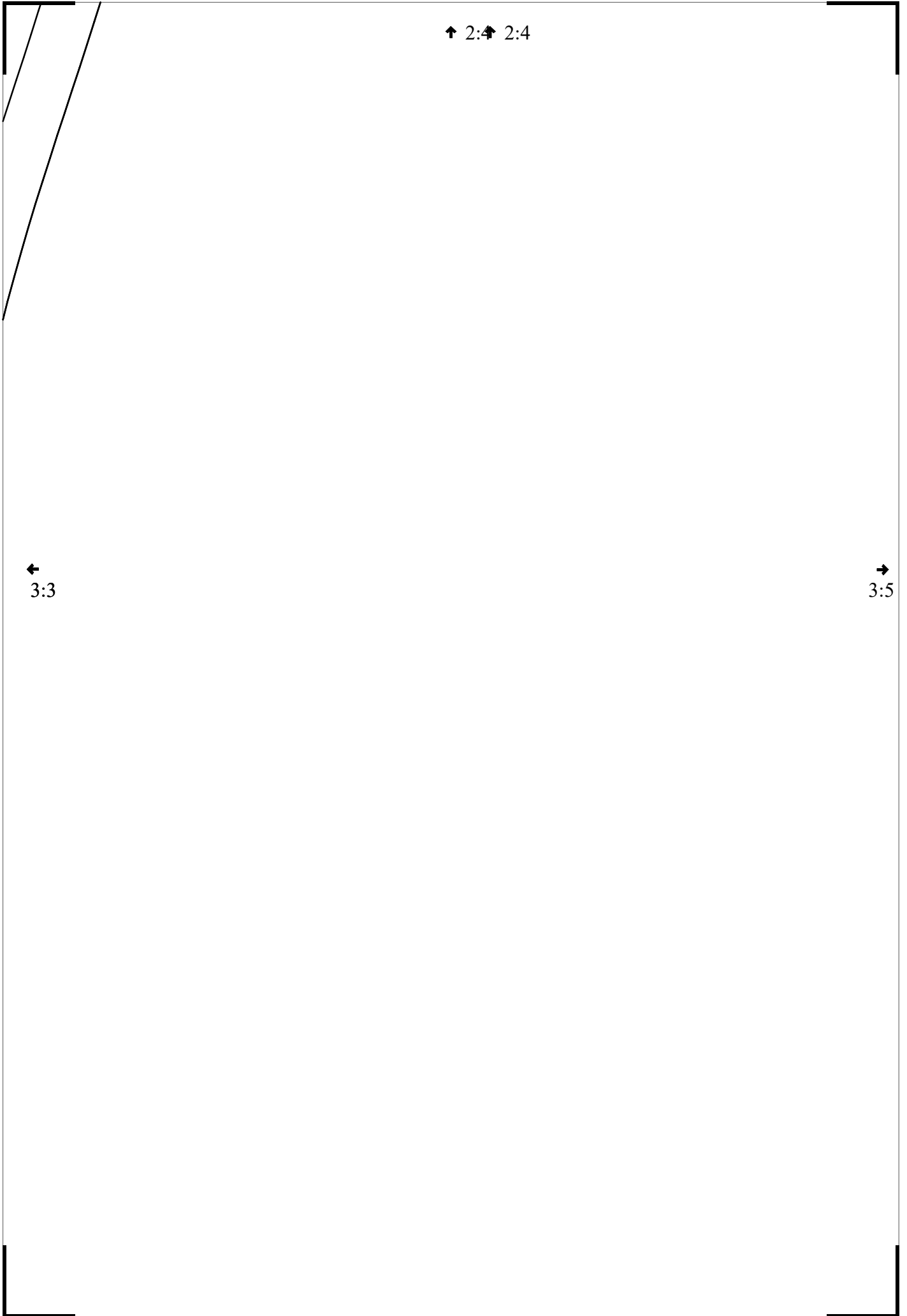

3:5

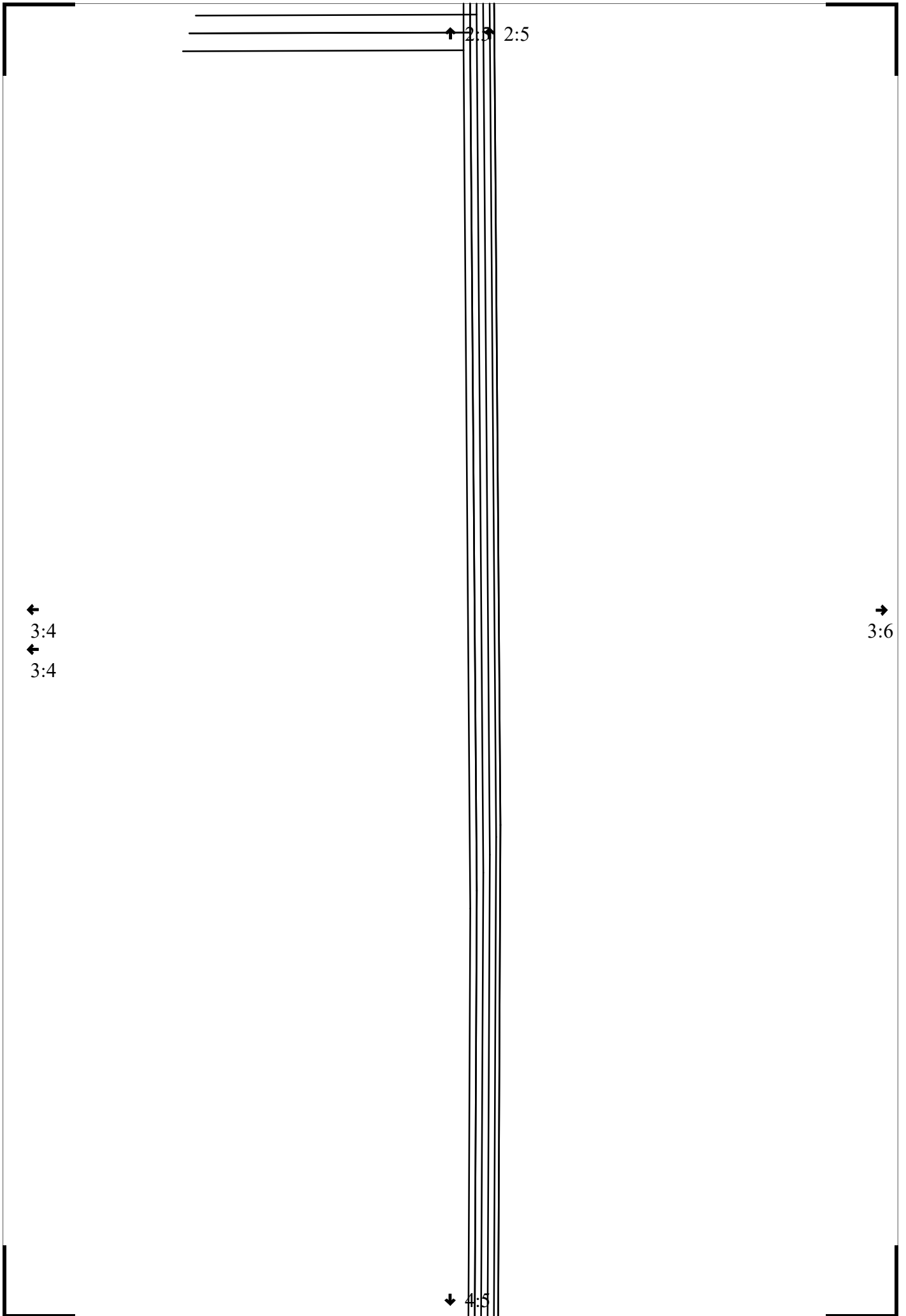

↑ 2:6

←
3:5
←
3:5

→
3:7

↓ 4:6

↑ 2:7

←
3:6
←
3:6

↓ 4:7

4:1

↑ 3:1 ↑ 3:1

→
4:2

↓ 5:1

4

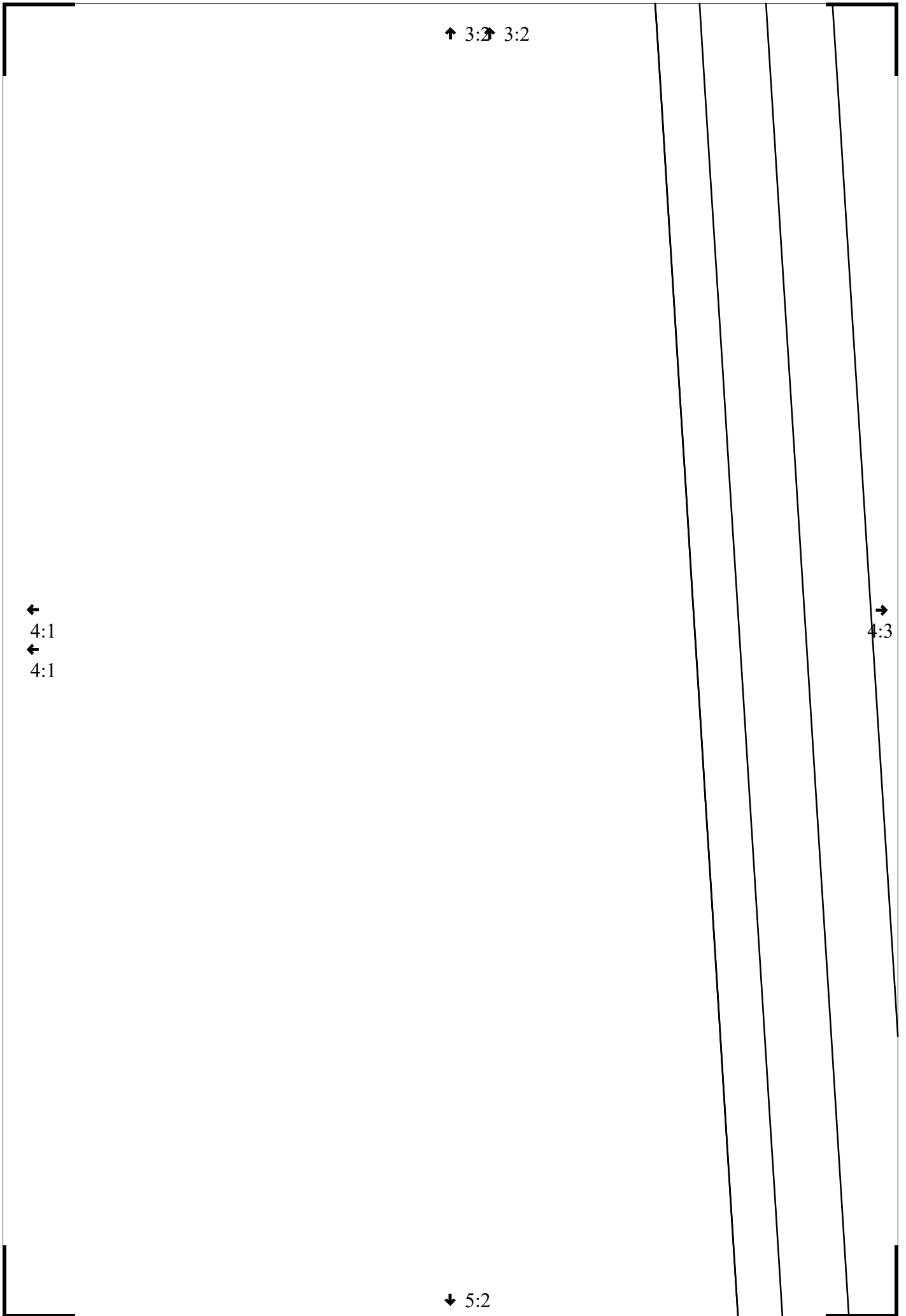

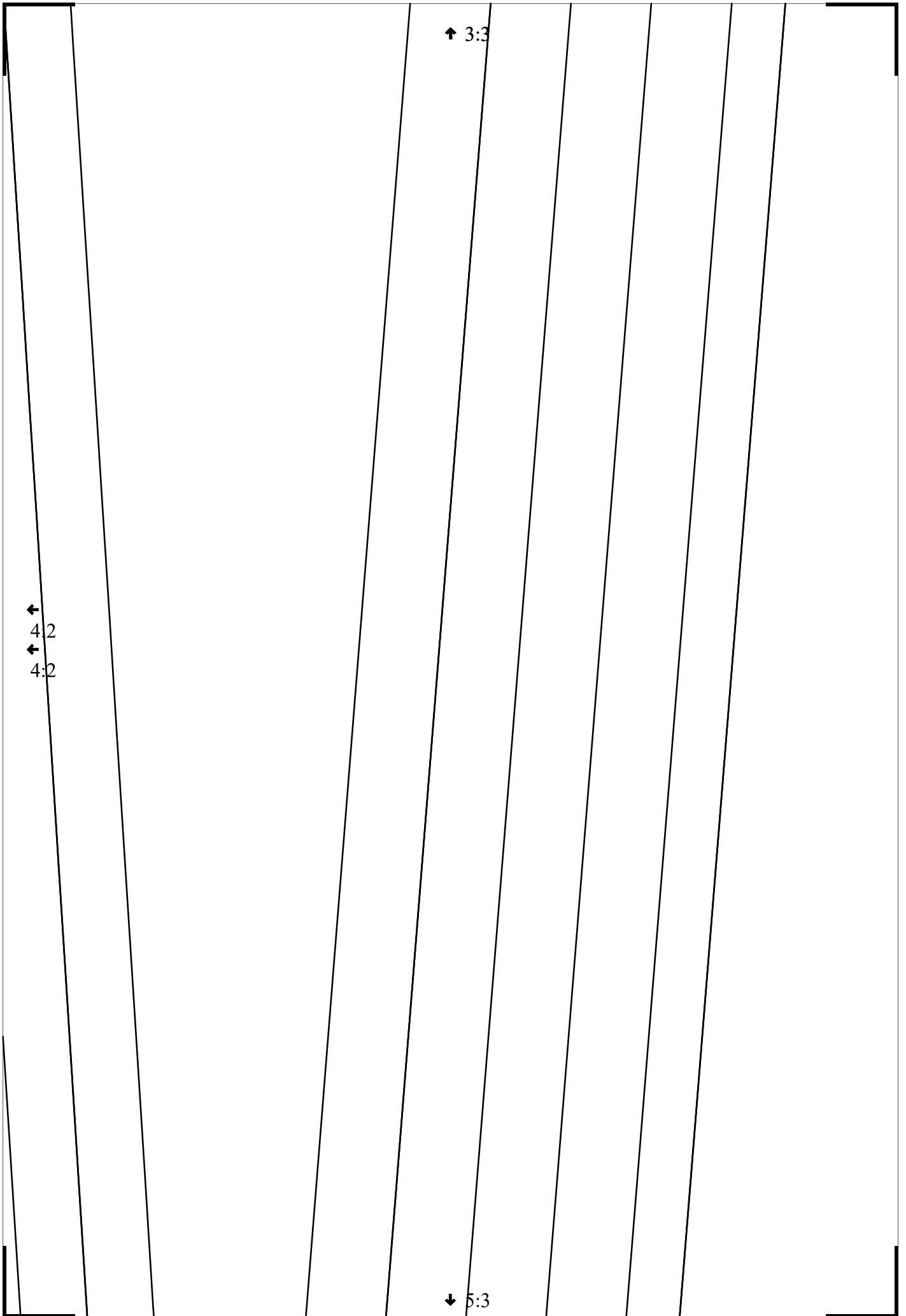

↑ 3:3

← 4:2
← 4:2

↓ 5:3

↓ 5:3

4:5

↑ 3:5 3:5

→ 4:6

↓ 5:5

4

↑ 3:6

←
4:5
←
4:5

→
4:7

↓ 5:6

↑ 3:7

←
4:6
←
4:6



↓ 5:7

↑ 4:↑ 4:1



→
5:2

↑ 4:2 ↗ 4:2

← 5:1

50

52

↗ 5:3
54



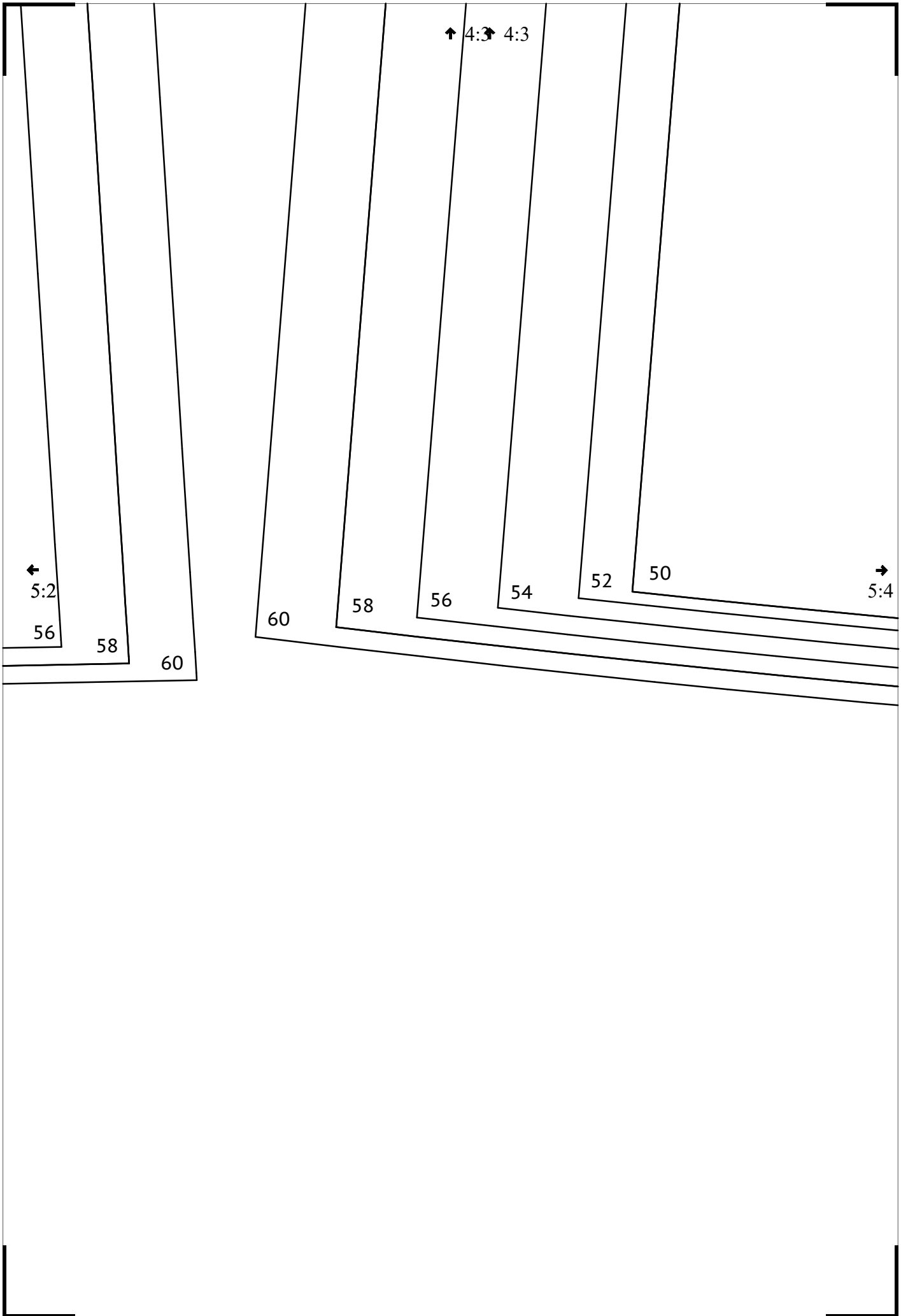

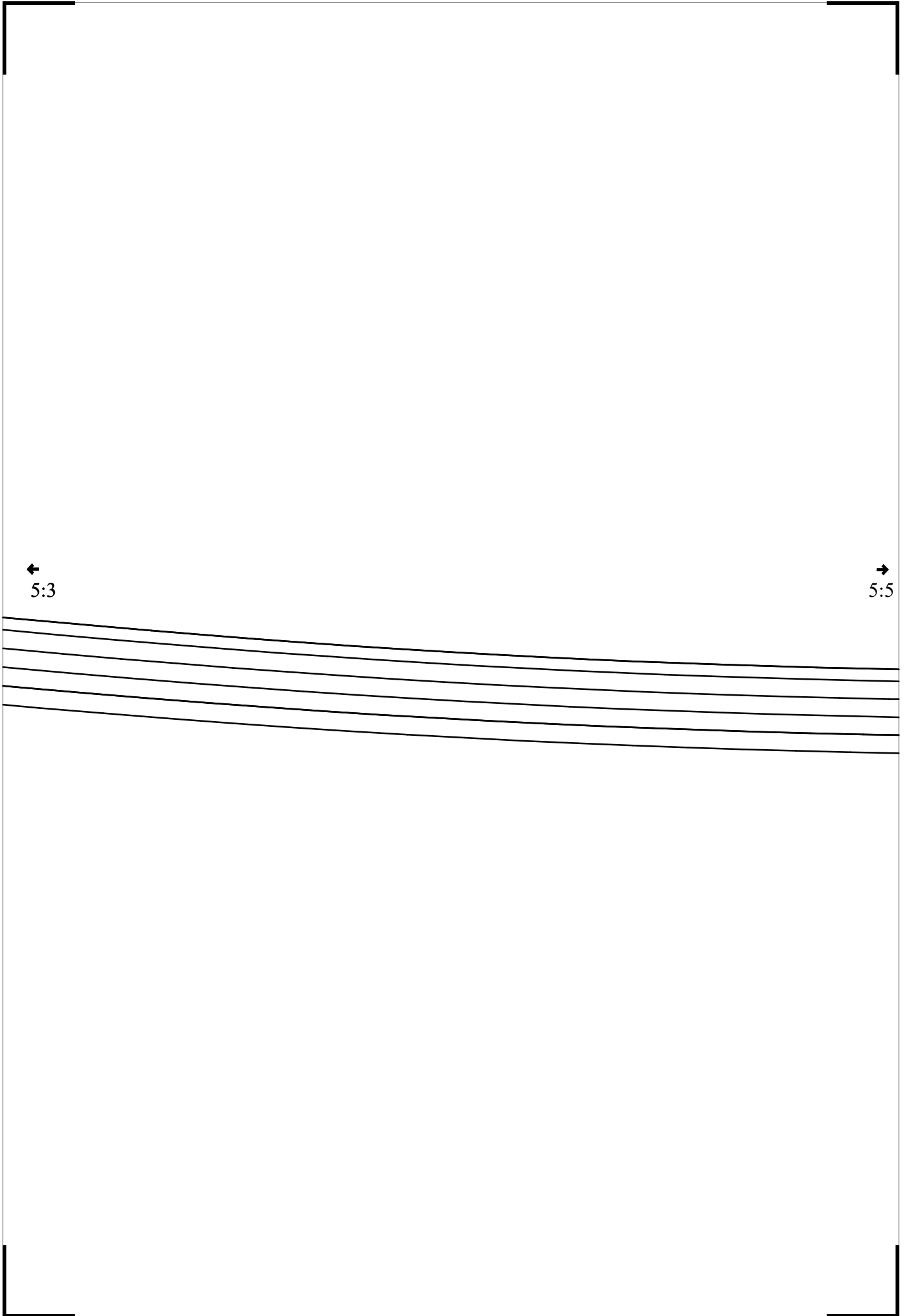

5:5

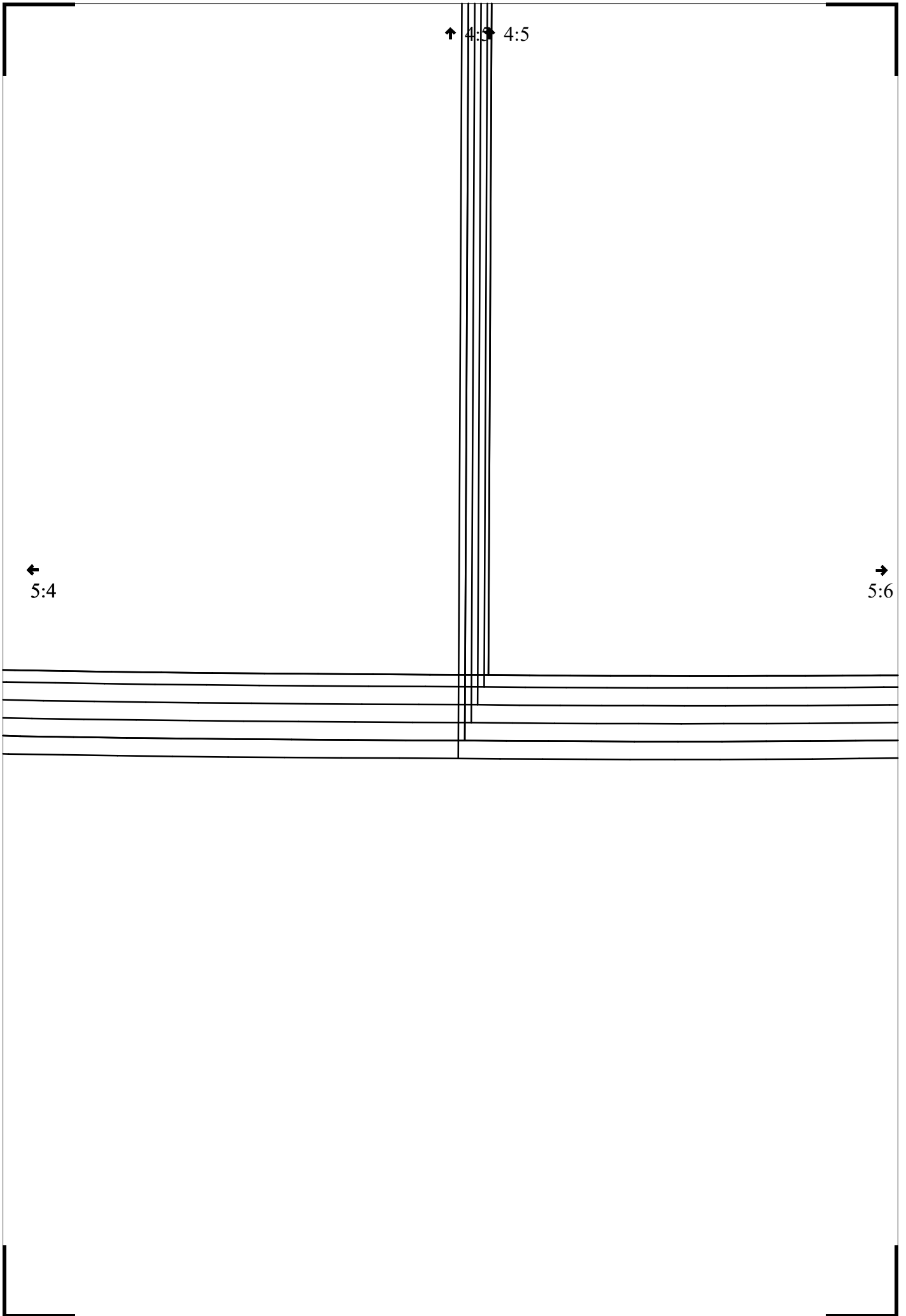

↑ 4:6

←
5:5

→
5:7

50

52

54

56

↑ 4:7

←
5:6

58

60